

**DIFFUSEUR D'HUILES ESSENTIELLES NOMADE  
DIFUSOR DE ACEITE ESENCIAL NOMADIC  
DIFFUSORE DI OLI ESSENZIALI NOMADI  
NOMADISCHE ESSENTIËLE OLIE DIFFUSER**



Consignes de sécurité.....P2  
Informations techniques.....P3  
Mode d'emploi.....P4  
Entretien.....P6  
Problèmes et solutions.....P6



Safety instructions.....P7  
Product informations.....P8  
Instructions.....P9  
Maintenance.....P10  
Problems & solutions.....P10



Las indicaciones esenciales.....P11  
Informacion tecnica.....P12  
Modo de empleo.....P13  
Mantenimiento.....P15  
Prolemas y soluciones.....P15



SICHERHEIT.....P16  
TECHNISCHE INFORMATIONEN.....P18  
INBETRIEBNAHME.....P18  
REINIGUNG UND WARTUNG.....P20  
PROBLEME UND LÖSUNGEN.....P20

**NOMADIC ESSENTIAL OIL DIFFUSER  
NOMADIC DIFFUSOR FÜR ÄTHERISCHER ÖL  
DIFUSOR DE ÓLEO ESSENCIAL NÓMADA  
NOMADISK ÆTERISK OLIE DIFFUSOR**



INDICAZIONI DI SICUREZZA.....P21  
INFORMAZIONI TECNICHE.....P22  
ISTRUZIONI PER L'USO.....P23  
MANUTENZIONE.....P25  
PROBLEM E SOLUZIONI.....P25



INSTRUÇÕES DE SEGURANÇA.....P26  
APRESENTAÇÃO DOS ELEMENTOS ...P27  
INSTRUÇÕES DE USO.....P28  
MANUTENÇÃO.....P30  
PROBLEMAS E SOLUÇÃO.....P30



Veiligheidsinstructies.....P31  
Technische informatie.....P32  
Gebruiksaanwijzing.....P33  
Onderhoud.....P35  
Problemen en oplossingen.....P35



SIKKERHEDSANVISNINGER.....P36  
TEKNISKE OPLYSNINGER.....P37  
BRUGSANVISNING.....P37  
RENGØRING OG VEDLIGEHOLDELSE..P39  
PROBLEMER OG LØSNINGER.....P39

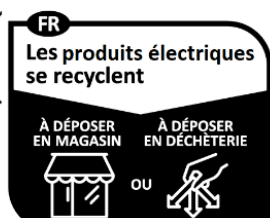

Points de collecte sur [www.quefairedemesdechets.fr](http://www.quefairedemesdechets.fr)



UN 3481



# MOVISIA V2

# MANUEL D'UTILISATION

## I. CONSIGNES DE SECURITE

Cet appareil est rechargeable avec un adaptateur USB de Voltage 5V - 1A ou 5V - 2A (adaptateur non fourni).

**VEUILLEZ LIRE TOUTES LES INSTRUCTIONS AVANT D'UTILISER VOTRE DIFFUSEUR, EN PARTICULIER CES QUELQUES CONSIGNES DE SECURITE FONDAMENTALES :**

- 1. Uniquement pour diffusion d'ambiance, NE PAS INHALER.**
- Utilisez l'appareil dans un environnement entre 10°C et 30°C. **Uniquement pour usage à l'intérieur.**
- 3. Le diffuseur doit toujours être placé à l'endroit sur une surface dure, plane et horizontale pour éviter la fuite d'huile essentielle.**
- Nettoyez la surface du diffuseur avec un produit ménager adapté à l'aluminium et au plastique. Ne pas employer d'outil dur pour gratter la surface.
- Assurez-vous que la diffusion ne soit pas dirigée vers un objet, un mur ou un vêtement, que l'espace autour du diffuseur soit dégagé et que la pièce soit ventilée.
- Le diffuseur doit toujours être placé sur une surface dure, plane et horizontale. Ne pas installer l'appareil près d'un mur, d'une source de chaleur telles que les radiateurs, ni d'un matériau combustible ou d'une source de flammes nues, telle que des bougies allumées... etc. Il est également conseillé de placer l'appareil sur une surface qui ne craint pas un déversement d'eau. Ne placez jamais l'appareil sur un revêtement de sol ou de meuble susceptible d'être endommagé par l'humidité.
- Protégez toujours le cordon d'alimentation des températures élevées.
- Vérifiez que le voltage de votre réseau électrique corresponde à celui de l'appareil.
- Ne branchez, ni ne débranchez le câble et/ou le transformateur avec les mains mouillées.
- Ne démontez pas l'appareil. N'essayez pas de réparer ou remplacer des pièces de l'appareil.
- Ne pas ouvrir, ni manipuler l'appareil lorsqu'il est en marche.
- Si le cordon d'alimentation est endommagé, il doit être remplacé uniquement par un cordon spécial ou similaire disponible auprès du fournisseur ou de son service après-vente.
- Ne laissez pas le diffuseur au soleil durant une longue période.
- Ne touchez pas l'appareil s'il est tombé dans l'eau ou un autre liquide, mettez-le hors de tension et débranchez-le immédiatement avant toute manipulation.
- Débranchez l'appareil lors du changement de flacon, avant de le nettoyer, de retirer le réservoir ou avant toute autre manipulation.
- 16. N'allumez pas le diffuseur lorsque le flacon est absent.**
- Si de l'eau s'infiltré dans l'appareil, arrêtez-le et débranchez-le immédiatement et le laissez sécher à l'air libre pendant 3 à 4 jours minimum avant de le réutiliser.
- L'appareil est destiné pour fonctionner en intérieur uniquement, ne pas recouvrir l'appareil en cours de fonctionnement, ne pas boucher la sortie de diffusion, ne pas insérer d'objets dans les ouvertures.
- Cet appareil est destiné uniquement pour diffusion d'ambiance, ne pas inhaler.

20. Videz et nettoyez l'appareil avant son stockage prolongé. Nettoyez l'appareil avant sa prochaine utilisation.
- 21. Les boutons de l'appareil ne sont pas étanches et ne doivent pas entrer en contact avec de l'eau. Ne pas immerger le diffuseur.**
- 22. L'appareil doit être nettoyé régulièrement. Pour ce faire, reportez-vous aux consignes de nettoyage de ce manuel.**
- 23. Veillez à ce que l'eau ne pénètre pas dans la sortie de diffusion**
24. La zone autour de l'appareil ne doit pas être mouillée, ni humide. En cas d'humidité, baisser le débit de l'appareil. En cas d'impossibilité de réglage du débit de l'appareil, utiliser l'appareil par intermittence. Ne pas laisser de matières absorbantes, telles que tapis, rideaux, tentures ou nappes, s'humidifier.
25. Si vous remarquez un bruit ou une odeur inhabituelle, arrêtez-le immédiatement, ou si le corps du diffuseur est chaud, cesser de l'utiliser, débrancher le de son alimentation et contacter le service-après-vente.
26. Arrêtez d'utiliser l'appareil si le cordon d'alimentation ou une autre pièce est endommagé.
27. Cet appareil peut être utilisé par des enfants âgés d'au moins 8 ans et par des personnes ayant des capacités physiques, sensorielles ou mentales réduites ou dénuées d'expérience ou de connaissance, s'ils (si elles) sont correctement surveillé(e)s ou si des instructions relatives à l'utilisation de l'appareil en toute sécurité leur ont été données et si les risques encourus ont été appréhendés. Les enfants ne doivent pas jouer avec l'appareil. Le nettoyage et l'entretien par l'utilisateur ne doivent pas être effectués par des enfants sans surveillance.
28. Cet appareil n'est pas prévu pour être utilisé par des personnes, y compris les enfants, dont les capacités physiques, sensorielles ou mentales sont réduites, ou des personnes dénuées d'expérience ou de connaissance, sauf si elles ont pu bénéficier, par l'intermédiaire d'une personne responsable de leur sécurité, d'une surveillance ou d'instructions préalables concernant l'utilisation de l'appareil. Il convient de surveiller les enfants pour s'assurer qu'ils ne jouent pas avec l'appareil.
29. Tenir l'appareil hors de portée des enfants.
- 30. Le fabricant et l'importateur ne sont pas responsables des dommages causés par une mauvaise utilisation.**
- 31. Lorsque cet appareil arrivera en fin de vie, nous vous conseillons de le déposer dans un point de recyclage d'équipements électroniques, ne pas le jeter avec les ordures ménagères. Points de collecte sur [www.quefairedemesdechets.fr](http://www.quefairedemesdechets.fr) ou sur le site officiel de votre pays.**

### **Source lumineuse non remplaçable**

## **II. INFORMATIONS TECHNIQUES**

Utilisation directe du flacon d'huile essentielle standard de 5 ml ou de 10 ml, avec une longueur maximale de 25,5 mm acceptée.

Dimensions produit : Ø 72.5 x H 120mm.

Matière : PP+ABS+POM.

Convient aux huiles essentielles et autres senteurs sans alcools adaptés à la diffusion.

Voltage 5V / Batterie 2500mAh.

Temps de recharge : environ 5 heures. Autonomie 9h (maxi).

### III. MODE D'EMPLOI

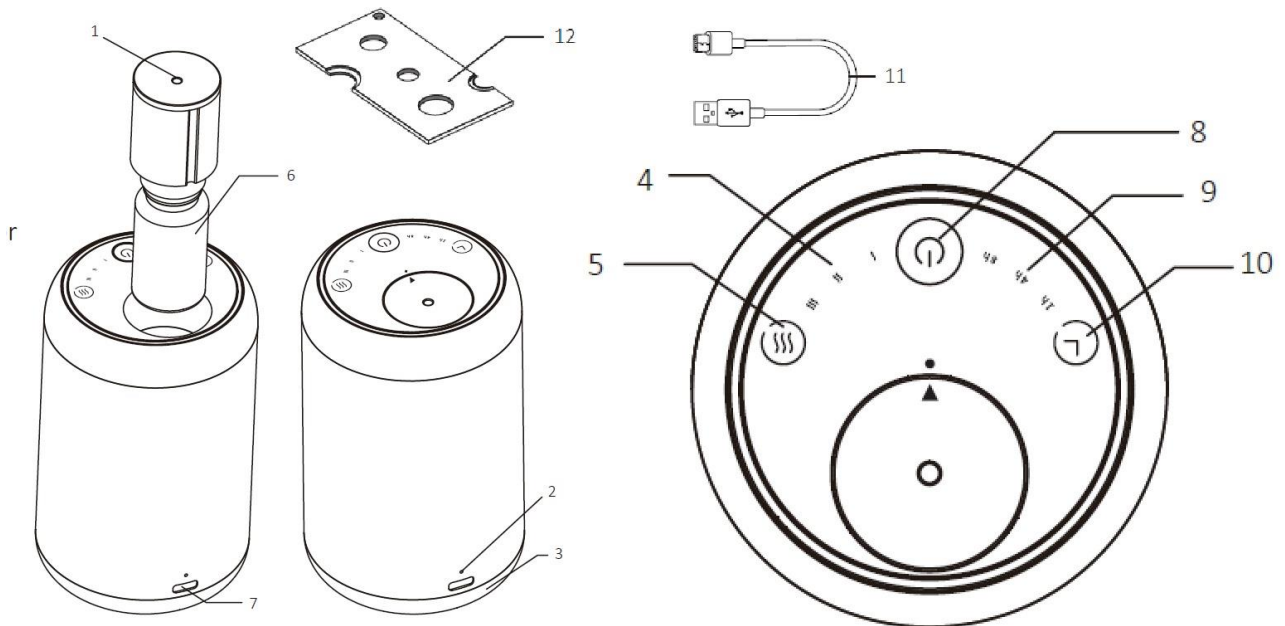

1. Sortie de diffusion	7. Connecteur
2. Indicateur de charge	8. Bouton ON
3. Lumière d'ambiance	9. Indicateur de durée
4. Indicateur d'intensité de diffusion	10. Bouton Timer
5. Bouton diffusion	11. Câble USB
6. Flacon	12. Outil

Nous vous recommandons de placer l'appareil dans la pièce une demi-heure avant de l'allumer afin qu'il prenne la température ambiante.

**Etape 1 :** Appuyez sur la tête de diffusion pour la faire sortir.

**Etape 2 :** Dévissez le flacon fourni et remplacez-le par votre flacon d'huile essentielle en enlevant le compte-gouttes à l'aide de l'outil fourni (flacon de 5ml et de 10ml uniquement) ou remplissez le flacon fourni de votre solution parfumée.

**Etape 3 :** Une fois le flacon d'huile essentielle bien vissé sur la tête de diffusion, remettez-le dans son emplacement en vous assurant que les repères de bon alignement soient bien face à face.

**Notez :** Si la tête de diffusion ne s'adapte pas sur votre flacon d'huile essentielle, ou si votre flacon ne rentre pas dans le diffuseur, l'huile essentielle peut être transférée dans le flacon vide fourni en utilisant un entonnoir approprié ou une pipette (non inclus). Il convient toujours de faire attention à ne pas renverser l'huile essentielle, car celle-ci peut causer des dommages à l'appareil, aux meubles ou à d'autres surfaces.

**BOUTON ON**

- Restez appuyé(e) 1,5 seconde(s) sur le bouton ON pour lancer la diffusion. L'appareil lancera la programmation prédéfinie suivante : durée de diffusion de 60 secondes, durée d'arrêt de 120 secondes, et l'éclairage d'ambiance s'activera avec variation de couleur pendant 1 heure.
- Appuyez à nouveau sur ce bouton pour changer la couleur de l'éclairage dans l'ordre suivant : blanc, rouge, jaune, vert, blanc chaud, violet et rose.
- Restez appuyé(e) 1,5 seconde(s) sur le bouton ON pour éteindre l'appareil.

**BOUTON DIFFUSION**

- Appuyez une première fois : durée de diffusion de 30 secondes, durée d'arrêt de 150 secondes, indicateur lumineux  $\int\int$  s'allume.
- Appuyez une deuxième fois : durée de diffusion de 15 secondes, durée d'arrêt de 165 secondes, indicateur lumineux  $\int$  s'allume.
- Appuyez une troisième fois : durée de diffusion de 60 secondes, durée d'arrêt de 125 secondes, indicateur lumineux  $\int\int\int$  s'allume.

Notez que le bouton Diffusion ne peut fonctionner que lorsque l'appareil est allumé.

**BOUTON TIMER**

- Appuyez une première fois pour lancer une durée de diffusion de 4 heures, indicateur s'allume sur 4h.
- Appuyez une deuxième fois pour lancer une durée de diffusion de 8 heures, indicateur s'allume sur 8h.
- Appuyez une troisième fois pour lancer une durée de diffusion de 1 heure, indicateur s'allume sur 1h.

Notez que le bouton Timer ne peut fonctionner que lorsque l'appareil est allumé.

**INDICATEUR DE NIVEAU DE BATTERIE**

Lumière blanc clignotant : niveau batterie faible, à moins de 20%.

Lumière blanc scintillant : l'appareil en charge.

Lumière blanc fix : charge terminée.

La durée de fonctionnement varie en fonction de la concentration et de la viscosité de l'huile essentielle, du niveau d'humidité et d'autres facteurs externes.

Il est normal que la diffusion puisse être invisible en raison de la lumière ou de facteurs environnementaux.

Il est recommandé d'utiliser de l'huile essentielle pure de plantes ou de l'huile essentielle volatile et non-collante.

**ATTENTION** : Ne pas incliner l'appareil lorsqu'il est en marche. Ne pas coucher le diffuseur si le flacon d'huiles essentielles est placé dans la tête de diffusion. Ne pas sortir la tête de diffusion lorsque l'appareil est en marche.

**ATTENTION** : NE PAS UTILISER L'APPAREIL AVEC UN FLACON VIDE OU LE FAIRE FONCTIONNER SANS FLACON À L'INTÉRIEUR. SI VOUS N'UTILISEZ PAS L'APPAREIL POUR UNE LONGUE DURÉE, EFFECTUEZ UN NETTOYAGE COMPLET PUIS RANGEZ L'APPAREIL DANS UN ENDROIT SEC ET FRAIS, HORS DE PORTÉE DES ENFANTS.

#### IV. NETTOYAGE ET ENTRETIEN

Dans le cadre où l'utilisation faite du diffuseur est conforme aux indications de ce manuel, la seule chose à entretenir est la tête de diffusion. Pour cela, vous pouvez suivre la procédure suivante :

- Retirez le flacon d'huile essentielle.
- Utilisez un flacon vide et remplissez-le de vinaigre blanc.
- Placez-le dans le diffuseur et faites diffuser quelques minutes afin d'expulser ce qui reste d'huiles essentielles dans le tuyau et dans la tête de diffusion. Veuillez-vous éloigner suffisamment du diffuseur pour éviter un contact direct au niveau du visage.
- Dès que l'odeur du vinaigre commence à se faire sentir, diffusez encore 10 minutes avant d'éteindre l'appareil. Rincez et essuyez l'appareil.

**Pour un entretien plus poussé, merci de suivre la procédure ci-dessous :**

- Sortez la tête de diffusion du diffuseur et retirez le flacon d'huile essentielle.
- Tirez sur le tuyau pour le détacher de la tête de diffusion afin de le nettoyer. Si celui-ci présente des résidus d'huiles essentielles, placez-le dans une casserole d'eau à température ambiante puis portez à ébullition. Laissez ensuite refroidir la casserole d'eau avant de retirer le tuyau.
- Vérifiez ensuite la tête de diffusion afin d'identifier si celle-ci présente des traces de résidus d'huile essentielle pouvant empêcher la diffusion. Si nécessaire, vous pouvez la nettoyer avec un coton-tige imbibé de vinaigre blanc.

#### V. PROBLEMES ET SOLUTIONS

**Mon diffuseur ne diffuse pas ou diffuse de manière anormale.**

1. Vérifiez si l'appareil est allumé. Vérifiez la source d'alimentation électrique et l'état de charge de la batterie.
2. Assurez-vous que la tête de diffusion est bien en place et que le flacon est correctement vissé sur la tête de diffusion. Allumez l'appareil et vérifiez si de l'air s'échappe de la tête de diffusion.
3. Si l'air ne sort pas de la sortie de diffusion, vérifiez si le tuyau est bien connecté, puis nettoyez le tuyau et la tête de diffusion.
4. Vérifiez si le flacon contient suffisamment d'huile essentielle et que le tuyau est bien plongé et touche le fond du flacon.
5. Assurez-vous que le tuyau plongeant dans le flacon est bien en place, connectez-le à la tête de diffusion et vérifiez qu'il n'est pas obstrué par des résidus d'huiles essentielles.
6. Vérifiez que les repères d'alignement sont correctement alignés.

**Rangement :**

Après l'avoir nettoyé et séché, rangez l'appareil dans un endroit sec et frais, hors de portée des enfants.

# INSTRUCTION MANUAL

**This device is rechargeable with a USB adapter of Voltage 5V - 1A or 5V - 2A (adapter not included).**

## I. SAFETY INSTRUCTIONS

**PLEASE READ ALL THE INSTRUCTIONS BEFORE USING YOUR DIFFUSER, ESPECIALLY THESE FEW BASIC SAFETY INSTRUCTIONS:**

- 1. For ambient diffusion only, DO NOT INHALE.**
- 2. Use the device in an environment between 10°C and 30°C. For indoor use only.**
- 3. The diffuser must always be placed upright on a hard, flat, and horizontal surface to prevent essential oil leakage.**
- 4. Clean the surface of the diffuser with a household product suitable for aluminum and plastic. Do not use a hard tool to scrape the surface.**
- 5. Ensure that the diffusion is not directed towards an object, wall, or clothing, that the space around the diffuser is clear, and that the room is ventilated.**
6. The diffuser should always be placed on a hard, flat, and horizontal surface. Do not install the unit near a wall, a heat source such as radiators, or combustible material or a source of open flame, such as lighted candles... etc. It is also advisable to place the unit on a surface that is safe from water spillage. Never place the unit on a floor or furniture surface that is susceptible to moisture damage.
7. Always protect the power cord from high temperatures.
8. Check that the voltage of your electrical system matches the voltage of the unit.
9. Do not connect or disconnect the cable and/or transformer with wet hands.
10. Do not disassemble the unit. Do not attempt to repair or replace any part of the unit.
11. Do not open or tamper with the unit while it is in operation.
12. If the power cord is damaged, it should be replaced only with a special or similar cord available from the supplier or his service department.
13. Do not leave the diffuser in the sun for a long period of time.
14. Do not touch the unit if it has been dropped into water or other liquid, turn off the power and unplug it immediately before handling.
15. Unplug the unit when changing bottle, before cleaning, before removing the tank or before any other manipulation.
- 16. Do not turn on the diffuser when there is no bottle inside.**
17. If water gets into the unit, turn it off and unplug it immediately and let it air dry for at least 3 to 4 days before using it again.
18. The unit is intended for indoor use only, do not cover the unit during operation, do not block the diffusion outlet, do not insert objects into the openings.
19. This unit is intended for room diffusion only, do not inhale.
20. Empty and clean the unit before prolonged storage. Clean the unit before next use.
- 21. The buttons on the unit are not waterproof and should not get into contact with water.** Do not immerse the diffuser.
- 22. The device must be cleaned regularly. Please refer to the cleaning instructions in this manual.**
- 23. Do not allow water to enter the diffusion outlet.**

24. The area around the unit should not be wet or damp. If it is wet, reduce the flow rate of the unit. If the flow rate of the unit cannot be adjusted, use the unit intermittently. Do not allow absorbent materials such as carpets, curtains, drapes, or tablecloths to become wet.
25. If you notice any unusual noise or odor, stop using it immediately, or if the body of the diffuser is hot, stop using it, unplug it from its power source and contact customer service.
26. Stop using the unit if the power cord or any other part is damaged.
27. This appliance may be used by children of at least 8 years of age and by persons with reduced physical, sensory, or mental capabilities or lack of experience or knowledge if they are properly supervised or instructed in the safe use of the appliance and in the understanding of the risks involved. Children must not play with the device. Cleaning and maintenance by the user should not be performed by unsupervised children.
28. This appliance is not intended for use by persons, including children, with reduced physical, sensory, or mental capabilities, or persons lacking experience or knowledge, unless they have received prior supervision or instruction concerning use of the appliance from a person responsible for their safety. Children should be supervised to ensure that they do not play with the equipment.
29. Keep the device out of the reach of children.
30. The manufacturer and importer are not responsible for any damage caused by misuse.
31. When this device reaches the end of its life, we advise you to take it to an electronic equipment recycling point, do not throw it away with the household garbage. Please visit [www.quefairedemesdechets.fr](http://www.quefairedemesdechets.fr) or the official website of your country for collection points.

### No-replaceable light source

## II. PRODUCT INFORMATIONS

Direct use of standard essential oil bottle of 5 ml or 10 ml, with a maximum length of 25.5 mm accepted.

Size of product : Ø 72.5 x H 120mm - Material : PP+ABS+POM.

Designed for essential oils and other scents without alcohol suitable for diffusion.

Voltage 5V / Battery 2500mAh. Recharging time: about 5 hours. Autonomy 9h (max)

## III. INSTRUCTIONS

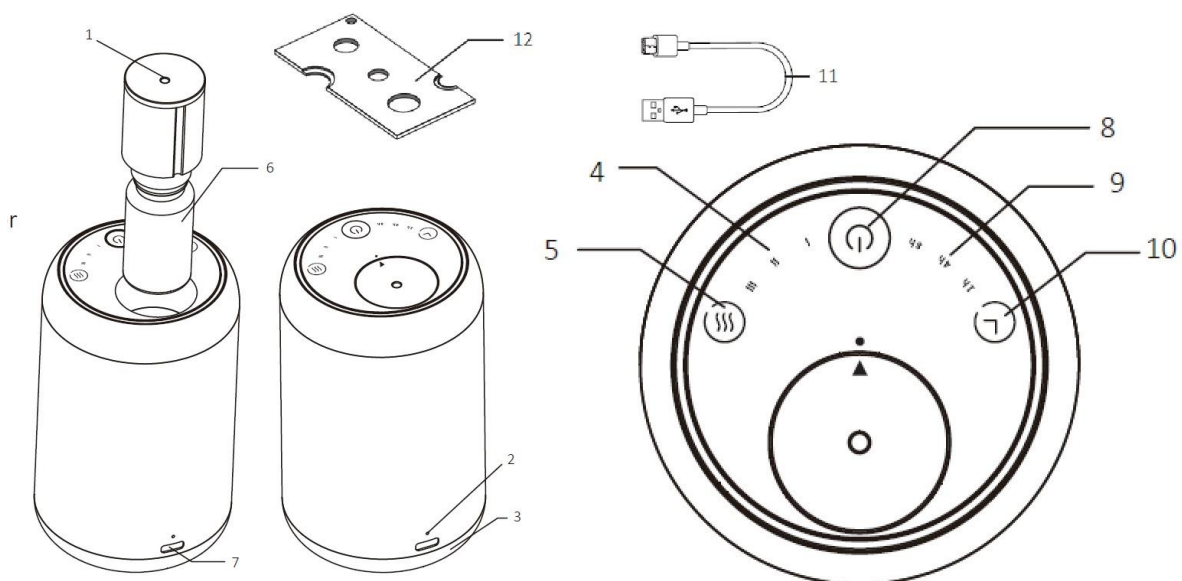

iv.



1. Diffusion outlet	7. Plug
2. Charge indicator	8. Button ON
3. Light	9. Timer indicator
4. Diffusion intensity indicator	10. Timer button
5. Diffusion button	11. USB cable
6. Empty bottle	12. Tool

We recommend that you place the device in the room for half an hour before turning it on so that it can reach room temperature.

**Step 1:** Press the diffusion head to push it out.

**Step 2:** Unscrew the provided bottle and replace it with your essential oil bottle by removing the dropper using the tool provided (for 5ml and 10ml bottle only), or fill the provided bottle with your scented solution.

**Step 3:** Once the essential oil bottle is securely screwed onto the diffusion head, place it back into its slot, ensuring that the alignment markers are facing each other.

Note: If the diffusion head does not fit onto your essential oil bottle, or if your bottle does not fit into the diffuser, the essential oil can be transferred to the empty bottle provided using an appropriate funnel or pipette (not included). Always be careful not to spill the essential oil, as it can cause damage to the device, furniture, or other surfaces.

#### **BUTTON ON**

- Press and hold the ON button for 1.5 seconds to start the diffusion. The device will launch the following pre-set program: 60 seconds of diffusion, 120 seconds of pause, and ambient lighting will activate with color variation for 1 hour.
- Press the button again to change the color of the lighting in the following order: white, red, yellow, green, warm white, purple, and pink.
- Press and hold the ON button for 1.5 seconds to turn off the device.

#### **DIFFUSION BUTTON**

- Press once: 30 sec of diffusion, 150 sec of pause, and the indicator light  $\int\int$  turns on.
  - Press twice: 15 sec of diffusion, 165 sec of pause, and the indicator light  $\int$  turns on.
  - Press three times: 60 sec of diffusion, 125 sec of pause, and the indicator light  $\int\int\int$  turns on.
- Note that the Diffusion button only works when the device is turned on.

#### **TIMER BUTTON**

- Press once to start a 4-hour diffusion time, the indicator light turns on for 4h.
- Press twice to start an 8-hour diffusion time, the indicator light turns on for 8h.
- Press three times to start a 1-hour diffusion time, the indicator light turns on for 1h.

Note that the Timer button only works when the device is turned on.

#### **BATTERY LEVEL INDICATOR**

Flashing white light: battery level low, less than 20%.

Flickering white light: device is charging.

Steady white light: charging complete.

The operating time varies depending on the concentration and viscosity of the essential oil, humidity level, and other external factors.

It is normal for the diffusion to be invisible due to lighting or environmental factors.

It is recommended to use pure plant essential oils or volatile, non-sticky essential oils.

**WARNING:** Do not tilt the device when it is in operation. Do not lay the diffuser down if the essential oil bottle is placed in the diffusion head. Do not remove the diffusion head when the device is in operation.

**WARNING:** DO NOT USE THE DEVICE WITH AN EMPTY BOTTLE OR OPERATE IT WITHOUT A BOTTLE INSIDE. IF YOU ARE NOT USING THE DEVICE FOR AN EXTENDED PERIOD, PERFORM A COMPLETE CLEANING AND STORE THE DEVICE IN A DRY AND COOL PLACE, OUT OF REACH OF CHILDREN.

## V. MAINTENANCE

If the diffuser is used in accordance with the instructions in this manual, the only thing that needs to be maintained is the diffuser head. To do this, you can follow the following procedure:

- Remove the essential oil bottle.
- Use an empty bottle and fill it with white vinegar.
- Place it in the diffuser and diffuse for a few minutes to expel any remaining essential oils in the hose and diffuser head. Please stand far enough away from the diffuser to avoid direct contact with your face.
- Once the smell of vinegar begins to be noticeable, diffuse for another 10 minutes before turning off the device. Rinse and dry the device.

**For more thorough maintenance, please follow the procedure below:**

- Remove the diffuser head from the diffuser and take out the essential oil bottle.
- Pull the hose to detach it from the diffuser head for cleaning. If it has residues of essential oils, place it in a pot of room-temperature water and bring it to a boil. Then, allow the pot of water to cool before removing the hose.
- Next, check the diffuser head to identify any traces of essential oil residues that may hinder diffusion. If necessary, you can clean it with a cotton swab dipped in white vinegar.

### **Storage:**

Store the device in a clean, dry place, out of the reach of children, having cleaned and dried it.

## VI. PROBLEMS AND SOLUTIONS

My diffuser is not diffusing or diffusing abnormally.

- Check if the device is turned on. Check the power source and battery level.
- Ensure that the diffusion head is in place and that the bottle is screwed correctly onto the diffusion head. Turn on the device and check if air is coming out of the diffusion head.
- If no air comes out of the diffusion outlet, check if the hose is properly connected, then clean the hose and diffusion head.
- Check if the bottle contains enough essential oil and that the hose is properly submerged and touches the bottom of the bottle.
- Ensure that the hose submerged in the bottle is properly in place, connected to the diffusion head, and not clogged with essential oil residues.
- Check that the alignment marks are properly aligned.

# MANUAL DE INSTRUCCIONES

Este dispositivo es recargable con un adaptador USB de Voltaje 5V - 1A o 5V - 2A (adaptador no incluido).

## I. LAS INDICACIONES ESENCIALES

LEA TOTALMENTE ESTAS INSTRUCCIONES ANTES DE UTILIZAR ESTE DIFUSOR, PARTICULARMENTE LAS INDICACIONES ESENCIALES SOBRE SEGURIDAD:

1. Solo para difusión ambiental, **NO INHALAR**.
2. Utilice el dispositivo en un entorno entre 10°C y 30°C. Solo para uso en interiores.
3. El difusor siempre debe colocarse en posición vertical sobre una superficie dura, plana y horizontal para evitar fugas de aceite esencial.
4. Limpie la superficie del difusor con un producto doméstico adecuado para aluminio y plástico. No use una herramienta dura para raspar la superficie.
5. Asegúrese de que la difusión no esté dirigida hacia un objeto, pared o ropa, que el espacio alrededor del difusor esté despejado y que la habitación esté ventilada.
6. El difusor debe colocarse siempre sobre una superficie dura, plana y horizontal. No instale la unidad cerca de una pared, una fuente de calor como radiadores, o material combustible o una fuente de llamas abiertas, como velas encendidas, etc. También es aconsejable colocar el aparato sobre una superficie a salvo de salpicaduras de agua. No coloque nunca el aparato sobre una superficie de suelo o mueble que pueda dañarse por la humedad.
7. Proteja siempre el cable de alimentación de las altas temperaturas.
8. Compruebe que la tensión de su red eléctrica se corresponde con la del aparato.
9. No conecte ni desconecte el cable y/o el transformador con las manos mojadas.
10. No desmonte el aparato. No intente reparar ni sustituir ninguna pieza del aparato.
11. No abra ni manipule el aparato mientras esté en funcionamiento.
12. Si el cable de alimentación está dañado, debe sustituirse únicamente por un cable especial o similar disponible en el proveedor o en su centro de servicio.
13. No deje el difusor al sol durante mucho tiempo.
14. No toque la unidad si se ha caído al agua u otros líquidos, apáguela y desenchúfela inmediatamente antes de manipularla.
15. Desenchufe el dispositivo antes de cambiar el frasco, antes de limpiarlo, de quitar el depósito o antes de cualquier otra manipulación.
16. **No encienda el difusor cuando el frasco esté ausente.**
17. Si entra agua en la unidad, apáguela y desenchúfela inmediatamente y deje que se seque al aire durante al menos 3 o 4 días antes de volver a utilizarla.
18. La unidad está destinada únicamente para uso en interiores, no cubra la unidad durante el funcionamiento, no bloquee la salida de difusión, no inserte ningún objeto en las aberturas.
19. Este dispositivo está destinado únicamente a la difusión ambiental, no inhalar.
20. Vacíe y limpie la unidad antes de un almacenamiento prolongado. Limpie la unidad antes del siguiente uso.

21. **Los botones del dispositivo no son impermeables y no deben entrar en contacto con el agua. No sumerja el difusor.**
22. **El aparato debe limpiarse con regularidad. Consulte las instrucciones de limpieza de este manual.**
23. **Asegúrese de que no entre agua en la salida de difusión.**
24. La zona alrededor del aparato no debe estar mojada ni húmeda. En caso de humedad, reduzca el caudal del aparato. Si no se puede ajustar el caudal de la máquina, utilícela de forma intermitente. No permita que se mojen materiales absorbentes como alfombras, cortinas, cortinas o manteles.
25. Tenga en cuenta que los altos niveles de humedad pueden contribuir al crecimiento de organismos biológicos en el ambiente.
26. Si nota algún ruido u olor inusual, deténgalo inmediatamente, o si el cuerpo del difusor está caliente, deje de usarlo, desconéctelo de su fuente de alimentación y contacte el servicio postventa.
27. Deje de utilizar la unidad si el cable de alimentación o cualquier otra pieza están dañados.
34. Este aparato puede ser utilizado por niños de al menos 8 años de edad y por personas con capacidades físicas, sensoriales o mentales reducidas o con falta de experiencia o conocimientos, si están debidamente supervisados o instruidos en el uso seguro del aparato y se comprenden los peligros que conlleva. Los niños no deben jugar con el aparato. La limpieza y el mantenimiento por parte del usuario no deben ser realizados por niños sin supervisión.
28. Este aparato no está destinado a ser utilizado por personas, incluidos los niños, con capacidades físicas, sensoriales o mentales reducidas, o por personas que carezcan de experiencia o conocimientos, a menos que hayan recibido previamente supervisión o instrucciones' relativas al uso del aparato por parte de una persona responsable de su seguridad. Los niños deben ser vigilados para evitar que jueguen con el aparato.
29. Mantenga el aparato fuera del alcance de los niños.
30. El fabricante y el importador no se hacen responsables de los daños causados por un uso indebido.
31. Cuando este aparato llegue al final de su vida útil, le aconsejamos que lo lleve a un punto de reciclaje de equipos electrónicos, no lo tire con la basura doméstica. Encontrará los puntos de recogida en [www.quefairedemesdechets.fr](http://www.quefairedemesdechets.fr) o en el sitio web oficial de su país.

**Luz no sustituible.**

## **II. INFORMACION TECNICA**

Uso directo del frasco estándar de aceite esencial de 5 ml o 10 ml, con una longitud máxima aceptada de 25,5 mm.

Dimensiones: Ø 72,5 x H 120 mm - Material: PP + ABS + POM.

Adecuado para aceites esenciales y otros aromas sin alcohol adecuados para la difusión.

Voltaje 5V / Batería 2500mAh.

Tiempo de carga: aproximadamente 5 horas. Duración de la batería 9 horas (máximo).

### III. MODO DE EMPLEO

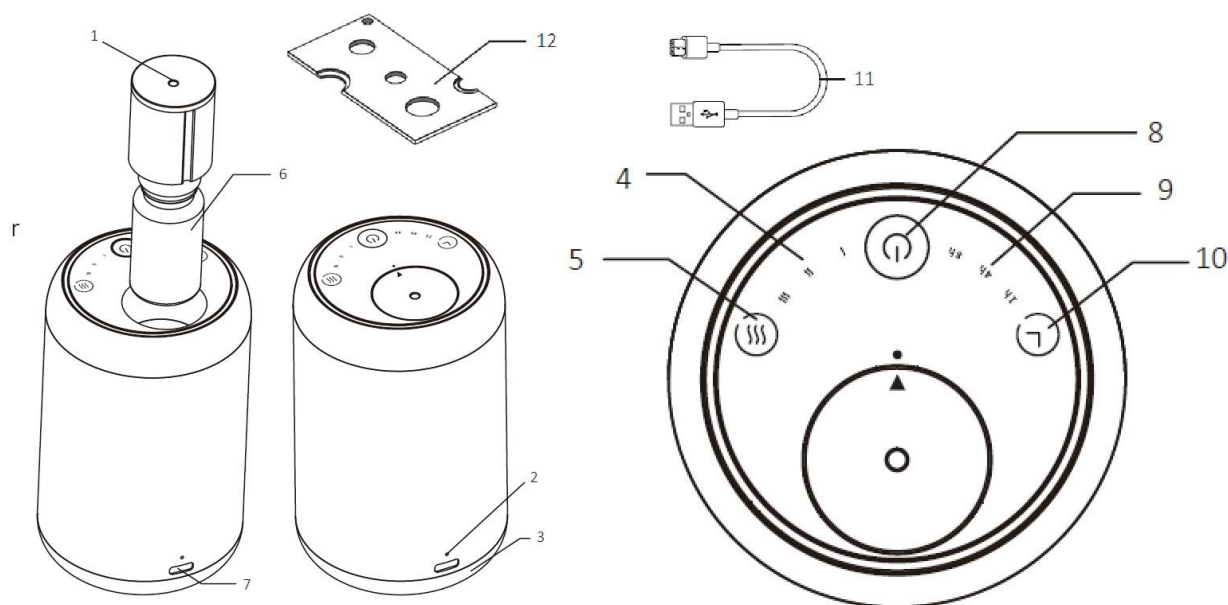

1. Salida de difusión	7. Conector
2. Indicador de carga	8. Botón ON
3. Luz ambiente	9. Indicador de duración
4. Indicador de intensidad de difusión	10. Botón Timer
5. Botón de difusión	11. Cable USB
6. Botella	12. Herramienta

Por favor, coloque el dispositivo en la habitación media hora antes de encenderlo para que se ajuste a la temperatura ambiente.

**Paso 1:** Presione la cabeza del difusor para que salga.

**Paso 2:** Desenrosque el frasco suministrado y reemplácelo con su frasco de aceite esencial quitando el cuentagotas con la herramienta suministrada (solo frascos de 5 ml o 10 ml) o llene el frasco suministrado con su solución aromática.

**Paso 3:** Una vez que el frasco de aceite esencial esté bien atornillado en la cabeza del difusor, colóquelo de nuevo en su lugar asegurándose de que las marcas de alineación estén frente a frente.

Nota: Si la cabeza del difusor no se ajusta a su frasco de aceite esencial o si su frasco no cabe en el difusor, el aceite esencial se puede transferir al frasco vacío suministrado utilizando un embudo adecuado o una pipeta (no incluida). Siempre hay que tener cuidado de no derramar el aceite esencial, ya que puede dañar el dispositivo, los muebles u otras superficies.

**BOTÓN ON**

- Mantenga presionado el botón de encendido durante 1,5 segundos para iniciar la difusión. El dispositivo iniciará la programación predefinida siguiente: duración de la difusión de 60 segundos, duración de la pausa de 120 segundos y la iluminación ambiental se activará con cambio de color durante 1 hora.
- Presione de nuevo este botón para cambiar el color de la iluminación en el siguiente orden: blanco, rojo, amarillo, verde, blanco cálido, violeta y rosa.
- Mantenga presionado el botón de encendido durante 1,5 segundos para apagar el dispositivo.

**BOTÓN DE DIFUSIÓN**

- Presione una vez: duración de la difusión de 30 segundos, duración de la pausa de 150 segundos, el indicador luminoso  $\int\int$  se enciende.
- Presione dos veces: duración de la difusión de 15 segundos, duración de la pausa de 165 segundos, el indicador luminoso  $\int$  se enciende.
- Presione tres veces: duración de la difusión de 60 segundos, duración de la pausa de 125 segundos, el indicador luminoso  $\int\int\int$  se enciende.

Tenga en cuenta que el botón de difusión solo puede funcionar cuando el dispositivo está encendido.

**BOTÓN TIMER**

- Presione una vez para iniciar una duración de difusión de 4 horas, el indicador se enciende en 4h.
- Presione dos veces para iniciar una duración de difusión de 8 horas, el indicador se enciende en 8h.
- Presione tres veces para iniciar una duración de difusión de 1 hora, el indicador se enciende en 1h.

Tenga en cuenta que el botón del temporizador solo puede funcionar cuando el dispositivo está encendido.

**INDICADOR DE NIVEL DE BATERÍA:**

Luz blanca parpadeante: nivel de batería baja, menos del 20%.

Luz blanca intermitente: el dispositivo está cargando.

Luz blanca fija: la carga ha finalizado.

La duración del funcionamiento varía según la concentración y viscosidad del aceite esencial, nivel de humedad y otros factores externos.

Es normal que la difusión pueda ser invisible debido a la luz o factores ambientales.

Se recomienda utilizar aceites esenciales puros de plantas o aceites esenciales volátiles y no pegajosos.

**ADVERTENCIA:** No incline el dispositivo cuando esté en funcionamiento. No tumbes el difusor si el frasco de aceites esenciales está colocado en la cabeza de difusión. No saque la cabeza de difusión cuando el dispositivo esté en funcionamiento.

**ADVERTENCIA:** NO UTILICE EL DISPOSITIVO CON UN FRASCO VACÍO O HACERLO FUNCIONAR SIN UN FRASCO DENTRO. SI NO VA A UTILIZAR EL DISPOSITIVO POR UN LARGO PERIODO, REALICE UNA LIMPIEZA COMPLETA Y GUARDE EL DISPOSITIVO EN UN LUGAR SECO Y FRESCO, FUERA DEL ALCANCE DE LOS NIÑOS.

## V. MANTENIMIENTO

Si se utiliza el difusor de acuerdo con las indicaciones de este manual, lo único que debe mantenerse es la cabeza de difusión. Para ello, siga los siguientes pasos:

- Retire el frasco de aceite esencial.
- Use un frasco vacío y llénelo con vinagre blanco.
- Colóquelo en el difusor y haga que se difunda durante unos minutos para expulsar lo que queda de aceites esenciales en el tubo y en la cabeza de difusión. Manténgase lo suficientemente alejado del difusor para evitar el contacto directo con la cara.
- Tan pronto como empiece a oler el vinagre, deje que se difunda durante otros 10 minutos antes de apagar el dispositivo. Enjuague y seque el dispositivo.

Para un mantenimiento más profundo, siga el siguiente procedimiento:

- Saque la cabeza de difusión del difusor y retire el frasco de aceite esencial.
- Tire del tubo para desconectarlo de la cabeza de difusión para poder limpiarlo. Si tiene residuos de aceites esenciales, colóquelo en una cacerola con agua a temperatura ambiente y lleve a ebullición. Luego deje enfriar la cacerola antes de retirar el tubo.
- Luego, verifique la cabeza de difusión para identificar si tiene residuos de aceite esencial que puedan impedir la difusión. Si es necesario, puede limpiarla con un hisopo empapado en vinagre blanco.

## VI. PROBLEMAS Y SOLUCIONES

Mi difusor no difunde o difunde de manera anormal.

1. Verifique si el dispositivo está encendido. Verifique la fuente de alimentación eléctrica y el estado de carga de la batería.
2. Asegúrese de que la cabeza de difusión esté bien colocada y que el frasco esté correctamente atornillado en la cabeza de difusión. Encienda el dispositivo y verifique si sale aire de la cabeza de difusión.
3. Si el aire no sale de la salida de difusión, verifique si el tubo está bien conectado, luego limpie el tubo y la cabeza de difusión.
4. Verifique si el frasco contiene suficiente aceite esencial y si el tubo está sumergido y toca el fondo del frasco.
5. Asegúrese de que el tubo sumergido en el frasco esté bien colocado, conéctelo a la cabeza de difusión y verifique que no esté obstruido por residuos de aceites esenciales.
6. Verifique que las marcas de alineación estén correctamente alineadas.

### **Almacenamiento:**

Después de limpiarlo y secarlo, guarde el dispositivo en un lugar fresco y seco, fuera del alcance de los niños.

# BEDIENUNGSANLEITUNG

**Dieses Gerät ist mit einem USB-Adapter mit einer Spannung von 5V - 1A oder 5V - 2A (Adapter nicht im Lieferumfang enthalten).**

## I. SICHERHEIT

**BITTE LESEN SIE DIESE BEDIENUNGSANLEITUNG AUFMERKSAM DURCH, BEVOR SIE DEN DIFFUSER IN BETRIEB NEHMEN, UND BEACHTEN SIE INSBESONDERE DIE FOLGENDEN SICHERHEITSHINWEISE:**

1. Nur zur Raumbeduftung, NICHT EINATMEN.
2. Verwenden Sie das Gerät in einer Umgebung zwischen 10°C und 30°C. Nur für den Innenbereich geeignet.
3. Der Diffusor muss immer an einem festen, flachen und horizontalen Ort aufgestellt werden, um das Auslaufen von ätherischen Ölen zu vermeiden.
4. Reinigen Sie die Oberfläche des Diffusors mit einem Haushaltsreiniger, der für Aluminium und Kunststoff geeignet ist. Verwenden Sie kein hartes Werkzeug, um die Oberfläche zu kratzen.
5. Stellen Sie sicher, dass die Ausbreitung nicht auf ein Objekt, eine Wand oder Kleidung gerichtet ist, dass der Bereich um den Diffusor frei ist und dass der Raum belüftet wird.
6. Der Diffusor sollte immer auf einer harten, flachen und horizontalen Oberfläche stehen. Stellen Sie ihn nicht in der Nähe einer Wand, einer Wärmequelle wie Heizkörpern, brennbarem Material oder einer Quelle offener Flammen wie brennenden Kerzen... etc. auf. Es ist auch ratsam, das Gerät auf eine Oberfläche zu stellen, die nicht durch verschüttetes Wasser beschädigt werden kann. Stellen Sie das Gerät niemals auf einen Bodenbelag oder ein Möbelstück, das durch Feuchtigkeit beschädigt werden könnte.
7. Schützen Sie das Netzkabel immer vor hohen Temperaturen.
8. Stellen Sie sicher, dass die Spannung Ihres Stromnetzes mit der Spannung des Geräts übereinstimmt.
9. Schließen Sie das Kabel und/oder den Transformator nicht mit nassen Händen an oder ziehen Sie den Stecker heraus.
10. Bauen Sie das Gerät nicht auseinander. Versuchen Sie nicht, Teile des Geräts zu reparieren oder auszutauschen.
11. Öffnen oder manipulieren Sie das Gerät nicht, wenn es eingeschaltet ist.
12. Wenn das Netzkabel beschädigt ist, darf es nur durch ein Spezialkabel oder ein ähnliches Kabel ersetzt werden, das beim Lieferanten oder dessen Kundendienst erhältlich ist.
13. Lassen Sie den Diffusor nicht über einen längeren Zeitraum in der Sonne stehen.
14. Berühren Sie das Gerät nicht, wenn es in Wasser oder andere Flüssigkeiten gefallen ist, schalten Sie es sofort aus und ziehen Sie den Netzstecker, bevor Sie es manipulieren.
15. Trennen Sie das Gerät vor dem Reinigen, Entfernen des Behälters oder jeglicher anderer Manipulation vom Stromnetz.
16. Schalten Sie den Diffusor nicht ein, wenn der Flacon fehlt.
17. Wenn Wasser in das Gerät eindringt, schalten Sie es sofort aus, ziehen Sie den Netzstecker und lassen Sie es mindestens 3 bis 4 Tage an der Luft trocknen, bevor Sie es wieder verwenden.



18. Das Gerät ist nur für den Betrieb in Innenräumen vorgesehen. Decken Sie das Gerät während des Betriebs nicht ab, verstopfen Sie nicht den Nebelauslass und stecken Sie keine Gegenstände in die Öffnungen.
19. Das Gerät ist nur zur Raumbeduftung bestimmt, nicht einatmen.
20. Leeren und reinigen Sie das Gerät vor einer längeren Lagerung. Reinigen Sie das Gerät vor der nächsten Verwendung.
- 21. Die Knöpfe des Geräts sind nicht wasserdicht und dürfen nicht mit Wasser in Berührung kommen. Tauchen Sie den Diffusor nicht in Wasser.**
- 22. Das Gerät muss regelmäßig gereinigt werden. Beachten Sie dazu die Reinigungshinweise in dieser Anleitung.**
- 23. Achten Sie darauf, dass kein Wasser in den Diffusionsausgang gelangt.**
24. De omgeving van het apparaat mag niet nat of vochtig zijn. Als het gebied rond het apparaat nat is, moet u het debiet van het apparaat verminderen. Als het debiet van de machine niet kan worden aangepast, gebruik de machine dan met tussenpozen. Laat absorberende materialen zoals tapijten, gordijnen, draperieën of tafelkleden niet nat worden.
25. Wenn Sie ungewöhnliche Geräusche oder Gerüche bemerken oder wenn das Gehäuse des Diffusors warm wird, schalten Sie ihn sofort aus, ziehen Sie ihn von der Stromversorgung ab und wenden Sie sich an den Kundendienst.
26. Gebruik het toestel niet meer als het netsnoer of een ander onderdeel beschadigd is.
27. Dit apparaat kan worden gebruikt door kinderen van ten minste 8 jaar oud en door personen met verminderde lichamelijke, zintuiglijke of geestelijke vermogens of met gebrek aan ervaring of kennis, indien zij onder deskundig toezicht staan of instructies hebben gekregen over het veilige gebruik van het apparaat en de daaraan verbonden gevaren begrijpen. Kinderen mogen niet met het apparaat spelen. Reiniging en onderhoud door de gebruiker mogen niet worden uitgevoerd door kinderen zonder toezicht.
28. Dit apparaat is niet bestemd voor gebruik door personen, waaronder kinderen, met verminderde lichamelijke, zintuiglijke of geestelijke vermogens, of door personen zonder ervaring of kennis, tenzij zij van tevoren toezicht of instructies betreffende het gebruik van het apparaat hebben gekregen van een persoon die verantwoordelijk is voor hun veiligheid. Kinderen moeten onder toezicht staan om ervoor te zorgen dat ze niet met het apparaat spelen.
29. Houd het apparaat buiten het bereik van kinderen.
30. De fabrikant en importeur zijn niet verantwoordelijk voor schade veroorzaakt door verkeerd gebruik.
31. Wanneer dit apparaat het einde van zijn levensduur heeft bereikt, adviseren wij u het naar een recyclingpunt voor elektronische apparatuur te brengen en het niet bij het huisvuil te doen. Afhaalpunten vindt u op [www.quefairedemesdechets.fr](http://www.quefairedemesdechets.fr) of op de officiële website van uw land.

Nicht austauschbare Lichtquelle

## II. TECHNISCHE INFORMATIONEN

Direkte Verwendung der Standard-Ätherisches-Öl-Flasche von 5 ml oder 10 ml, mit einer maximalen Länge von 25,5 mm akzeptiert.

Maße:  $\varnothing$  72,5 x H 120mm Material: PP+ABS+POM.

Geeignet für ätherische Öle und andere Düfte ohne für die Verbreitung geeignete Alkohole.

Spannung 5V / Batterie 2500mAh.

Ladezeit: etwa 5 Stunden. Betriebsdauer 9 Stunden (maximal).

## III. INBETRIEBNAHME

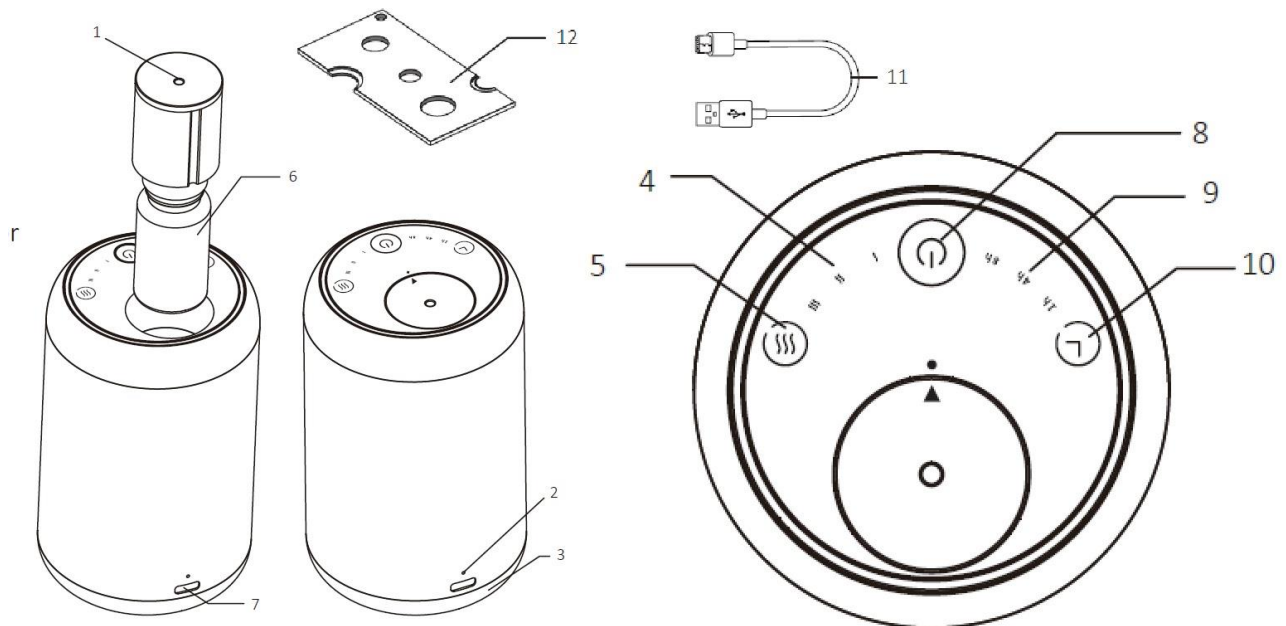

1. Diffusionsausgang	7. Anschlussstück
2. Ladestandsanzeige	8. Einschaltknopf
3. Stimmungslicht	9. Zeitdaueranzeige
4. Diffusionsintensitätsanzeige	10. Timer-Knopf
5. Diffusionsknopf	11. USB-Kabel
6. Flasche	12. Werkzeug

Wir empfehlen Ihnen, das Gerät eine halbe Stunde vor dem Einschalten in den Raum zu stellen, damit es sich an die Umgebungstemperatur anpassen kann.

**Schritt 1:** Drücken Sie auf den Diffusorkopf, um ihn herauszunehmen.

**Schritt 2:** Schrauben Sie das mitgelieferte Fläschchen ab und ersetzen Sie es durch Ihr eigenes Fläschchen mit ätherischem Öl, indem Sie die Tropfpipette mit dem mitgelieferten Werkzeug entfernen (nur für 5 ml oder 10-ml-Fläschchen geeignet) oder das mitgelieferte Fläschchen mit Ihrer Duftlösung füllen.

**Schritt 3:** Sobald das Fläschchen mit ätherischem Öl fest auf dem Diffusorkopf verschraubt ist, setzen Sie es wieder in seine Position ein und stellen Sie sicher, dass die Ausrichtungsmarkierungen korrekt ausgerichtet sind.

Hinweis: Wenn der Diffusorkopf nicht auf Ihr Fläschchen mit ätherischem Öl passt oder Ihr Fläschchen nicht in den Diffusor passt, können Sie das ätherische Öl mithilfe eines geeigneten Trichters oder einer Pipette (nicht im Lieferumfang enthalten) in das mitgelieferte leere Fläschchen umfüllen. Achten Sie darauf, das ätherische Öl nicht zu verschütten, da es das Gerät, Möbel oder andere Oberflächen beschädigen kann.

### **EINSCHALTKNOPF**

Drücken und halten Sie den Einschaltknopf für 1,5 Sekunden, um die Diffusion zu starten. Das Gerät wird die voreingestellte Programmierung starten: Diffusionszeit von 60 Sekunden, Pausezeit von 120 Sekunden und die Ambientebeleuchtung wird für 1 Stunde mit Farbvariation aktiviert.

Drücken Sie erneut auf diesen Knopf, um die Farbe der Beleuchtung in folgender Reihenfolge zu ändern: Weiß, Rot, Gelb, Grün, Warmweiß, Lila und Rosa.

Halten Sie den Einschaltknopf für 1,5 Sekunden gedrückt, um das Gerät auszuschalten.

### **DIFFUSIONSKNOPF**

- Drücken Sie einmal: Diffusionszeit von 30 Sekunden, Pausezeit von 150 Sekunden, die Anzeigeleuchte leuchtet  $\int\int$  auf.
- Drücken Sie zweimal: Diffusionszeit von 15 Sekunden, Pausezeit von 165 Sekunden, die Anzeigeleuchte leuchtet  $\int$  auf.
- Drücken Sie dreimal: Diffusionszeit von 60 Sekunden, Pausezeit von 125 Sekunden, die Anzeigeleuchte leuchtet  $\int\int\int$  auf.

Beachten Sie, dass der Diffusionsknopf nur funktioniert, wenn das Gerät eingeschaltet ist.

### **TIMER-KNOPF:**

- Der Timer-Button wird einmal gedrückt, um eine Ausstrahlungsdauer von 4 Stunden zu starten. Die Anzeige leuchtet auf 4h auf.
- Der Timer-Button wird zweimal gedrückt, um eine Ausstrahlungsdauer von 8 Stunden zu starten. Die Anzeige leuchtet auf 8h auf.
- Der Timer-Button wird dreimal gedrückt, um eine Ausstrahlungsdauer von 1 Stunde zu starten. Die Anzeige leuchtet auf 1h auf.

Beachten Sie, dass der Timer-Button nur funktioniert, wenn das Gerät eingeschaltet ist.

### **AKKU-STAND-ANZEIGE:**

Blinkendes weißes Licht: niedriger Batteriestand, unter 20%.

Kerzenlicht weißes Licht: Gerät wird aufgeladen.

Steady weißes Licht: Aufladung abgeschlossen.

Die Betriebsdauer variiert je nach Konzentration und Viskosität des ätherischen Öls, Feuchtigkeitsniveau und anderen externen Faktoren.

Es ist normal, dass die Ausstrahlung aufgrund von Licht oder Umgebungsfaktoren unsichtbar sein kann.

Es wird empfohlen, reines Pflanzenöl oder flüchtiges, nicht klebriges ätherisches Öl zu verwenden.

**ACHTUNG:** Das Gerät nicht kippen, wenn es in Betrieb ist. Legen Sie den Diffusor nicht flach, wenn die ätherischen Öle in der Diffusorspitze platziert sind. Entfernen Sie nicht die Diffusorspitze, wenn das Gerät eingeschaltet ist.

**ACHTUNG:** DAS GERÄT NICHT OHNE ÖLFLASCHE IM INNEREN VERWENDEN ODER EIN LEERES FLÄSCHCHEN DARIN LEBEN. WENN SIE DAS GERÄT LÄNGERE ZEIT NICHT VERWENDEN,

FÜHREN SIE EINE GRÜNDLICHE REINIGUNG DURCH UND LAGERN SIE DAS GERÄT AN EINEM TROCKENEN UND KÜHLEN ORT AUSSERHALB DER REICHWEITE VON KINDERN.

#### IV. REINIGUNG UND WARTUNG

Bei sachgemäßer Verwendung des Diffusors gemäß den Anweisungen in dieser Anleitung ist das Einzige, was gewartet werden muss, der Diffusorkopf. Hierzu können Sie folgende Vorgehensweise befolgen:

- Entfernen Sie die Flasche mit ätherischem Öl.
- Verwenden Sie eine leere Flasche und füllen Sie sie mit weißem Essig.
- Legen Sie sie in den Diffusor und lassen Sie sie einige Minuten lang diffundieren, um das im Schlauch und im Diffusorkopf verbliebene ätherische Öl auszuspülen. Bitte halten Sie ausreichenden Abstand zum Diffusor, um direkten Kontakt mit dem Gesicht zu vermeiden.
- Wenn der Geruch von Essig zu riechen ist, lassen Sie das Gerät weitere 10 Minuten lang laufen, bevor Sie es ausschalten. Spülen und trocknen Sie das Gerät anschließend ab.

**Für eine gründlichere Reinigung folgen Sie bitte dem untenstehenden Verfahren:**

- Entfernen Sie den Diffusorkopf aus dem Diffusor und nehmen Sie die Flasche mit ätherischem Öl heraus.
- Ziehen Sie den Schlauch von der Diffusorkopf ab, um ihn zu reinigen. Wenn er Rückstände von ätherischem Öl aufweist, legen Sie ihn in einen Topf mit kaltem Wasser und bringen Sie ihn zum Kochen. Lassen Sie dann den Topf mit Wasser abkühlen, bevor Sie den Schlauch herausnehmen.
- Überprüfen Sie anschließend den Diffusorkopf, um festzustellen, ob sich Rückstände von ätherischem Öl befinden, die die Diffusion beeinträchtigen könnten. Wenn erforderlich, können Sie ihn mit einem mit weißem Essig getränkten Wattestäbchen reinigen.

#### V. PROBLEME UND LÖSUNGEN

**Mein Diffusor gibt keinen oder abnormalen Duft ab.**

**Überprüfen Sie, ob das Gerät eingeschaltet ist. Überprüfen Sie die Stromversorgung und den Ladezustand des Akkus.**

- Stellen Sie sicher, dass der Diffusorkopf richtig positioniert ist und dass die Flasche richtig auf dem Diffusorkopf verschraubt ist. Schalten Sie das Gerät ein und prüfen Sie, ob Luft aus dem Diffusorkopf austritt.
- Wenn keine Luft aus dem Diffusorausgang austritt, überprüfen Sie, ob das Rohr richtig angeschlossen ist, und reinigen Sie das Rohr und den Diffusorkopf.
- Überprüfen Sie, ob die Flasche ausreichend ätherisches Öl enthält und ob das Rohr richtig eingetaucht und den Flaschenboden berührt.
- Stellen Sie sicher, dass das Rohr, das in die Flasche taucht, richtig positioniert ist, schließen Sie es an den Diffusorkopf an und prüfen Sie, ob es nicht durch Rückstände von ätherischen Ölen verstopft ist.
- Stellen Sie sicher, dass die Ausrichtungsmarkierungen korrekt ausgerichtet sind.

#### **Aufbewahrung:**

Nach Reinigung und Trocknung das Gerät an einem trockenen und kühlen Ort aufbewahren, außerhalb der Reichweite von Kindern.

# MANUALE D'USO

**Questo dispositivo è ricaricabile con un adattatore USB con tensione di 5V-1A ou 5V – 2A (adattatore non incluso).**

## I. INDICAZIONI DI SICUREZZA

LEGGETE ATTENTAMENTE LE ISTRUZIONI PRIMA DI UTILIZZARE IL VOSTRO DIFFUSORE. IN PARTICOLARE SEGUITE QUESTE FONDAMENTALI INDICAZIONI DI SICUREZZA:

- 1. Solo per diffusione atmosferica, NON INALARE.**
- 2. Utilizzare l'apparecchio in un ambiente tra 10°C e 30°C. Solo per uso interno.**
- 3. Il diffusore deve sempre essere posizionato su una superficie dura, piatta ed orizzontale per evitare la fuoriuscita di olio essenziale.**
4. Pulire la superficie del diffusore con un prodotto per la pulizia domestica adatto all'alluminio e alla plastica. Non utilizzare strumenti duri per graffiare la superficie.
5. Assicurarsi che la diffusione non sia diretta verso un oggetto, un muro o un indumento, che lo spazio intorno al diffusore sia sgombro e che la stanza sia ben ventilata.
6. Scollegare l'apparecchio prima di sostituire il flacone, prima di pulirlo, di rimuovere il serbatoio o qualsiasi altra manipolazione.
7. Non accendere il diffusore quando il flacone è assente.
8. Prestare attenzione affinché l'acqua non entri nell'uscita di diffusione.
9. Se notate rumori o odori insoliti, interrompere immediatamente l'uso, scollegare l'apparecchio e contattare il servizio di assistenza post-vendita.
10. Il diffusore deve essere sempre collocato su una superficie dura, piana e orizzontale. Non installare l'unità vicino a una parete, a una fonte di calore come i termosifoni, a materiale combustibile o a una fonte di fiamme libere, come candele accese, ecc. Si consiglia inoltre di collocare l'apparecchio su una superficie al riparo da eventuali fuoriuscite d'acqua. Non collocare mai l'apparecchio su un pavimento o una superficie di mobili che potrebbero essere danneggiati dall'umidità.
11. Proteggere sempre il cavo di alimentazione dalle alte temperature.
12. Verificare che la tensione della rete elettrica corrisponda a quella dell'apparecchio.
  1. Non collegare o scollegare il cavo e/o il trasformatore con le mani bagnate.
  2. Non smontare l'apparecchio. Non tentare di riparare o sostituire alcuna parte dell'unità.
  3. Non aprire o manomettere l'apparecchio mentre è in funzione.
  4. Se il cavo di alimentazione è danneggiato, deve essere sostituito solo con un cavo speciale o simile disponibile presso il fornitore o il suo centro di assistenza.
  5. Non lasciare il diffusore al sole per un lungo periodo di tempo.
  6. Non toccare l'unità se è caduta in acqua o in altri liquidi, spegnere l'unità e scollegarla immediatamente prima di maneggiarla.
  7. Scollegare l'apparecchio durante la sostituzione del flacone, prima di pulirlo, rimuovere il serbatoio o in qualsiasi altra operazione di manutenzione.
- 8. Non accendere il diffusore quando il flacone è assente.**
9. Se l'acqua penetra nell'apparecchio, spegnerlo e scollegarlo immediatamente e lasciarlo asciugare all'aria per almeno 3 o 4 giorni prima di utilizzarlo nuovamente.
20. L'apparecchio è destinato ad essere utilizzato solo al chiuso, non coprire l'apparecchio

durante il funzionamento, non ostruire l'uscita di diffusione, non inserire oggetti nelle aperture.

10. Questo dispositivo è destinato esclusivamente alla diffusione nell'ambiente, non inalare.
11. Svuotare e pulire l'unità prima di conservarla a lungo. Pulire l'unità prima dell'uso successivo.
12. **I pulsanti del dispositivo non-sono impermeabili e non devono entrare in contatto con l'acqua. Non immergere il diffusore.**
13. **Il dispositivo deve essere pulito regolarmente. Consultare le istruzioni per la pulizia contenute in questo manuale.**
14. **Assicurarsi che l'acqua non penetri nel** l'uscita di diffusione.
15. L'area intorno all'apparecchio non deve essere bagnata o umida. Se l'area intorno all'apparecchio è bagnata, ridurre la portata dell'apparecchio. Se non è possibile regolare la portata della macchina, utilizzarla a intermittenza. Non lasciare che materiali assorbenti come tappeti, tende, tendaggi o tovaglie si bagnino.
16. Se noti un rumore o un odore insolito, smettere immediatamente di utilizzare il diffusore o se il corpo del diffusore è caldo, scollegarlo dall'alimentazione e contattare il servizio di assistenza post-vendita.
17. Interrompere l'uso dell'unità se il cavo di alimentazione o qualsiasi altra parte è danneggiata.
18. Questo apparecchio può essere utilizzato da bambini di almeno 8 anni e da persone con ridotte capacità fisiche, sensoriali o mentali o con scarsa esperienza o conoscenza, a condizione che siano adeguatamente sorvegliati o istruiti sull'uso sicuro dell'apparecchio e che ne comprendano i pericoli. I bambini non devono giocare con l'apparecchio. La pulizia e la manutenzione da parte dell'utente non devono essere eseguite da bambini non sorvegliati.
19. Questo apparecchio non è destinato all'uso da parte di persone, compresi i bambini, con ridotte capacità fisiche, sensoriali o mentali, o da parte di persone prive di esperienza o conoscenza, a meno che non abbiano ricevuto una supervisione o un'istruzione preventiva sull'uso dell'apparecchio da parte di una persona responsabile della loro sicurezza. I bambini devono essere sorvegliati per evitare che giochino con l'apparecchio.
20. Tenere l'apparecchio fuori dalla portata dei bambini.
21. Il produttore e l'importatore non-sono responsabili per i danni causati da un uso improprio.
22. Quando questo dispositivo raggiunge la fine del suo ciclo di vita, si consiglia di portarlo in un punto di riciclaggio di apparecchiature elettroniche, non smaltirlo con i rifiuti domestici. I punti di raccolta si trovano su [www.quefairedemesdechets.fr](http://www.quefairedemesdechets.fr) o sul sito ufficiale del vostro Paese.

**Sorgente luminosa non sostituibile.**

## II. INFORMAZIONI TECNICHE

Uso diretto della bottiglia standard di olio essenziale da 5 ml o 10 ml, con una lunghezza massima accettata di 25,5 mm.

Dimensioni: Ø 72,5 x H 120 mm.

Materiale: PP+ABS+POM.

Adatto per oli essenziali e altre fragranze senza alcol adatte alla diffusione.

Voltaggio 5V / Batteria 2500mAh.

Tempo di ricarica: circa 5 ore. Autonomia 9 ore (massimo).

### III. ISTRUZIONI PER L'USO

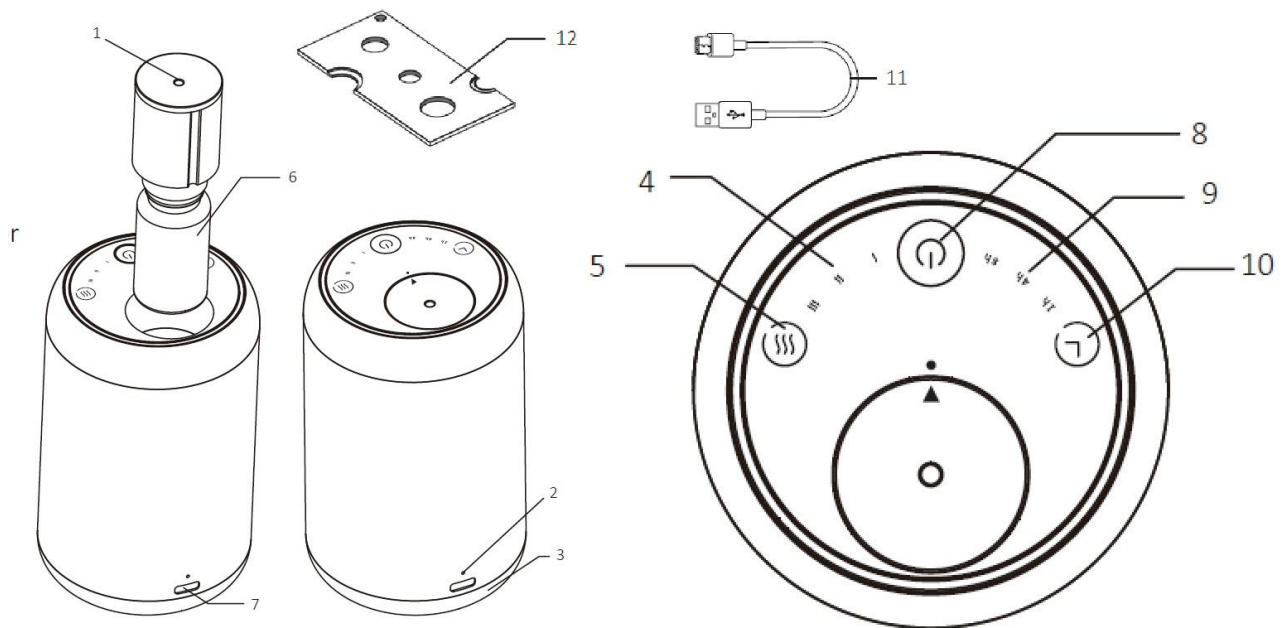

1. Uscita di diffusione

2. Indicatore di carica

3. Luce ambientale

4. Indicatore di intensità della diffusione

5. Pulsante di diffusione

6. Flacone

7. Connettore

8. Pulsante ON

9. Indicatore di durata

10. Pulsante Timer

11. Cavo USB

12. Strumento

Ci consigliamo di posizionare l'apparecchio nella stanza mezz'ora prima di accenderlo in modo che raggiunga la temperatura ambiente.

**Passaggio 1:** Premere la testa di diffusione per farla uscire.

**Passaggio 2:** Svitare il flacone fornito e sostituirlo con il vostro flacone di olio essenziale rimuovendo il contagocce con lo strumento fornito (solo flaconi da 5 ml o 10 ml) o riempite il flacone fornito con la vostra soluzione profumata.

**Passaggio 3:** Una volta che il flacone di olio essenziale è avvitato saldamente alla testa di diffusione, riposizionarlo nell'alloggiamento assicurandosi che i segni di allineamento siano perfettamente allineati.

Nota: Se la testa di diffusione non si adatta al vostro flacone di olio essenziale, o se il vostro flacone non entra nel diffusore, l'olio essenziale può essere trasferito nel flacone vuoto fornito utilizzando un imbuto appropriato o una pipetta (non inclusi). Si prega di fare sempre attenzione a non versare l'olio essenziale, in quanto potrebbe danneggiare l'apparecchio, i mobili o altre superfici.

**PULSANTE ON**

- Tenere premuto il pulsante ON per 1,5 secondi per avviare la diffusione. L'apparecchio avvierà la programmazione predefinita seguente : durata della diffusione di 60 secondi, durata dell'intervallo di 120 secondi e l'illuminazione ambiente si attiverà con variazione di colore per 1 ora.
- Premere nuovamente questo pulsante per cambiare il colore dell'illuminazione nell'ordine seguente : bianco, rosso, giallo, verde, bianco caldo, viola e rosa.
- Tenere premuto il pulsante ON per 1,5 secondi per spegnere l'apparecchio.

**PULSANTE DIFFUSION**

- Premere una volta : durata della diffusione di 30 secondi, durata dell'interruzione di 150 secondi, l'indicatore luminoso  $\int\int$  si accende.
- Premere una seconda volta : durata della diffusione di 15 secondi, durata dell'interruzione di 165 secondi, l'indicatore luminoso  $\int$  si accende.
- Premere una terza volta : durata della diffusione di 60 secondi, durata dell'interruzione di 125 secondi, l'indicatore luminoso  $\int\int\int$  si accende.

Si noti che il pulsante Diffusione può funzionare solo quando l'apparecchio è acceso.

**PULSANTE TIMER**

- Premere una volta per avviare una durata di diffusione di 4 ore, l'indicatore si accende su 4 ore.
- Premere una seconda volta per avviare una durata di diffusione di 8 ore, l'indicatore si accende su 8 ore.
- Premere una terza volta per avviare una durata di diffusione di 1 ora, l'indicatore si accende su 1 ora.

Si noti che il pulsante Timer può funzionare solo quando l'apparecchio è acceso.

**INDICATORE LIVELLO BATTERIA**

Luce bianca lampeggiante: batteria scarica, inferiore al 20%.

Luce bianca intermittente : l'apparecchio è in carica.

Luce bianca fissa : carica completata.

La durata di funzionamento varia in base alla concentrazione e alla viscosità dell'olio essenziale, al livello di umidità e ad altri fattori esterni.

È normale che la diffusione possa essere invisibile a causa della luce o di fattori ambientali.

Si consiglia di utilizzare solo olio essenziale puro di piante o olio essenziale volatile e non appiccicoso.

**ATTENZIONE** : Non inclinare l'apparecchio quando è in funzione. Non sdraiare il diffusore se la bottiglia di oli essenziali è posizionata nella testa di



diffusione. Non rimuovere la testa di diffusione quando l'apparecchio è in funzione.

**ATTENZIONE : NON UTILIZZARE L'APPARECCHIO CON UNA BOTTIGLIA VUOTA O FARLO FUNZIONARE SENZA LA BOTTIGLIA ALL'INTERNO. SE NON SI UTILIZZA L'APPARECCHIO PER UN LUNGO PERIODO, EFFETTUARE UNA PULIZIA COMPLETA E POI RIPORRE L'APPARECCHIO IN UN LUOGO ASCIUTTO E FRESCO, LONTANO DALLA PORTATA DEI BAMBINI.**

#### IV. MANUTENZIONE

Se l'utilizzo del diffusore viene effettuato seguendo le istruzioni di questo manuale, l'unica cosa da mantenere è la testa di diffusione. Per questo, è possibile seguire la seguente procedura:

- Rimuovere il flacone di olio essenziale.
- Utilizzare un flacone vuoto e riempirlo di aceto bianco.
- Posizionarlo nel diffusore e farlo diffondere per alcuni minuti per espellere ciò che resta di oli essenziali nel tubo e nella testa di diffusione. Si prega di tenersi sufficientemente lontani dal diffusore per evitare il contatto diretto con il viso.
- Appena si comincia a sentire l'odore dell'aceto, diffondere ancora per 10 minuti prima di spegnere l'apparecchio. Risciacquare e asciugare l'apparecchio.

**Per una pulizia più approfondita, si prega di seguire la procedura qui di seguito:**

- Togliere la testa di diffusione dal diffusore e rimuovere il flacone di olio essenziale.
- Tirare il tubo per staccarlo dalla testa di diffusione e pulirlo. Se presenta residui di oli essenziali, immergerlo in una pentola d'acqua a temperatura ambiente e portare a ebollizione. Lasciare raffreddare la pentola d'acqua prima di rimuovere il tubo.
- Successivamente, controllare la testa di diffusione per identificare eventuali tracce di residui di olio essenziale che potrebbero impedire la diffusione. Se necessario, è possibile pulirla con un cotton fioc imbevuto di aceto bianco.

#### V. PROBLEMI E SOLUZIONI

Il mio diffusore non diffonde o diffonde in modo anomalo.

1. Verificare se l'apparecchio è acceso. Controllare la fonte di alimentazione e lo stato di carica della batteria.
2. Assicurarsi che la testa di diffusione sia posizionata correttamente e che il flacone sia avvitato correttamente sulla testa di diffusione. Accendere l'apparecchio e verificare se l'aria esce dalla testa di diffusione.
3. Se l'aria non esce dalla uscita di diffusione, verificare che il tubo sia correttamente collegato, quindi pulire il tubo e la testa di diffusione.
4. Verificare se il flacone contiene abbastanza olio essenziale e se il tubo è ben immerso e tocca il fondo del flacone.
5. Assicurarsi che il tubo immerso nel flacone sia correttamente posizionato, collegarlo alla testa di diffusione e verificare che non sia ostruito da residui di oli essenziali.
6. Verificare che i segni di allineamento siano correttamente allineati.

##### **Conservazione:**

Dopo averlo pulito e asciugato, conservare l'apparecchio in un luogo fresco e asciutto, fuori dalla portata dei bambini.

# MANUAL DE INSTRUÇÃO

Este dispositivo é recarregável com um adaptador USB de voltagem 5V - 1A ou 5V - 2A (adaptador não incluído).

## I. INSTRUÇÕES DE SEGURANÇA

POR FAVOR LEIA TODAS AS INSTRUÇÕES ANTES DE UTILIZAR O SEU DIFUSOR, ESPECIALMENTE AS SEGUINTE INSTRUÇÕES BÁSICAS DE SEGURANÇA :

- 1. Apenas para difusão ambiental, NÃO INALAR.**
- 2. Use o aparelho em um ambiente entre 10°C e 30°C. Apenas para uso interno.**
- 3. O difusor deve sempre ser colocado em uma superfície dura, plana e horizontal para evitar vazamentos de óleo essencial.**
4. Limpe a superfície do difusor com um produto de limpeza adequado para alumínio e plástico. Não use ferramentas duras para raspar a superfície.
5. Certifique-se de que a difusão não esteja apontada para um objeto, parede ou roupa, que o espaço ao redor do difusor esteja desobstruído e que o ambiente esteja ventilado.
6. O difusor deve ser sempre colocado sobre uma superfície dura, plana e horizontal. Não instalar a unidade perto de uma parede, uma fonte de calor como radiadores, ou material combustível ou uma fonte de chamas abertas, tais como velas acesas, etc. É também aconselhável colocar o aparelho sobre uma superfície que esteja a salvo de derrames de água. Nunca colocar o aparelho sobre um chão ou superfície de mobiliário que possa ser danificado pela humidade.
7. Proteger sempre o cabo de alimentação das altas temperaturas.
8. Verifique se a voltagem da sua fonte de alimentação corresponde à do aparelho.
9. Não ligar ou desligar o cabo e/ou transformador com as mãos molhadas.
10. Não desmontar o aparelho. Não tentar reparar ou substituir qualquer parte da unidade.
11. Não abrir ou mexer no aparelho enquanto este estiver em funcionamento.
12. Se o cabo de alimentação for danificado, deve ser substituído apenas por um cabo especial ou similar disponível no fornecedor ou no seu centro de serviços.
13. Não deixar o difusor ao sol durante um longo período de tempo.
14. Não tocar na unidade se esta tiver sido deixada cair em água ou outros líquidos, desligar a corrente e desligá-la imediatamente antes d'a manusear.
15. Desconecte o aparelho ao trocar o frasco, antes de limpá-lo, remover o reservatório ou realizar qualquer outra manipulação.
- 16. Não ligue o difusor quando o frasco estiver ausente.**
17. Se entrar água na unidade, desligue-a e desligue-a imediatamente e deixe-a secar ao ar durante pelo menos 3 a 4 dias antes de a voltar a utilizar.
18. A unidade destina-se apenas a uso interno, não cobrir a unidade durante o funcionamento, não bloquear a saída da difusão, não inserir quaisquer objectos nas aberturas.
19. Este dispositivo destina-se apenas à difusão em sala, não inalar.

20. Esvaziar e limpar a unidade antes de armazenamento prolongado. Limpar a unidade antes da próxima utilização.
- 21. Os botões do dispositivo não são à prova de água e não devem entrar em contacto com a água. Não imergir o difusor.**
- 22. Dispositivo deve ser limpo regularmente. Consultar as instruções de limpeza deste manual.**
- 23. Certifique-se de que a água não entre na saída da difusão.**
24. A área em redor do aparelho não deve estar húmida ou molhada. Se a área em redor do aparelho estiver molhada, reduzir o caudal do aparelho. Se o caudal da máquina não puder ser ajustado, utilizar a máquina de forma intermitente. Não permitir que materiais absorventes tais como tapetes, cortinas, cortinas ou toalhas de mesa se molhem.
25. Se você notar qualquer ruído ou odor incomum, pare de usá-lo imediatamente, ou se o corpo do difusor estiver quente, pare de usá-lo, desconecte-o da alimentação e entre em contato com o serviço pós-venda.
26. Parar de utilizar a unidade se o cabo de alimentação ou qualquer outra parte estiver danificado.
27. Este aparelho pode ser utilizado por crianças de pelo menos 8 anos de idade e por pessoas com capacidades físicas, sensoriais ou mentais reduzidas ou com falta de experiência ou conhecimento, se forem devidamente supervisionadas ou instruídas na utilização segura do aparelho e se forem compreendidos os perigos envolvidos. As crianças não devem brincar com o aparelho. A limpeza e manutenção pelo utilizador não deve ser efectuada por crianças não vigiadas.
28. Este aparelho não se destina a ser utilizado por pessoas, incluindo crianças, com capacidades físicas, sensoriais ou mentais reduzidas, ou por pessoas sem experiência ou conhecimentos, a menos que tenham recebido supervisão ou instruções prévias relativas à utilização do aparelho de uma pessoa responsável pela sua segurança. As crianças devem ser supervisionadas para garantir que não brincam com o aparelho.
29. Manter o aparelho fora do alcance das crianças.
30. Fabricante e o importador não são responsáveis por danos causados por utilização indevida.
31. Quando este dispositivo chegar ao fim da sua vida útil, aconselhamo-lo a levá-lo para um ponto de reciclagem de equipamento electrónico, não o elimine com o lixo doméstico. Os pontos de recolha podem ser encontrados em [www.quefairedemesdechets.fr](http://www.quefairedemesdechets.fr) ou no website oficial do seu país.

**Fonte de luz não substituível.**

## **II. APRESENTAÇÃO DOS ELEMENTOS**

Uso direto do frasco padrão de óleo essencial de 5 ml ou 10 ml, com um comprimento máximo aceite de 25,5 mm.

Dimensões: Ø 72,5 x A 120 mm - Material: PP + ABS + POM.

Adequado para óleos essenciais e outras fragrâncias sem álcool adequadas para difusão.

Voltagem 5V / Bateria 2500mAh.

Tempo de recarga: cerca de 5 horas. Autonomia de 9 horas (máximo).

### III. INSTRUÇÕES DE USO

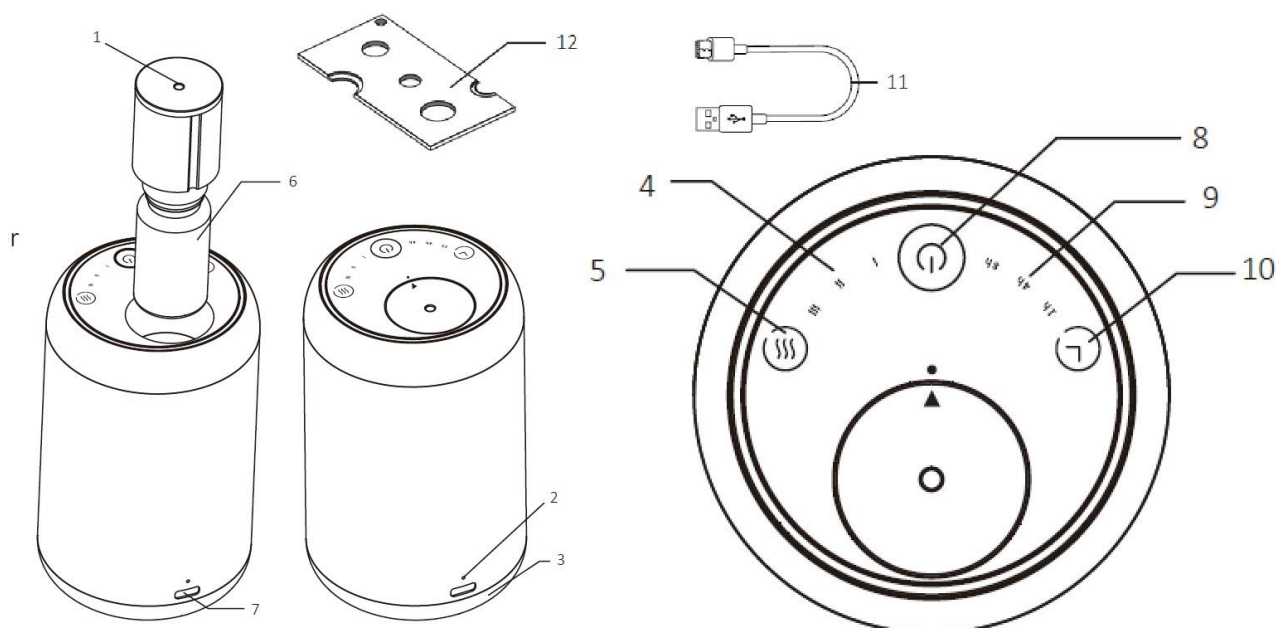

1. Saída de difusão

2. Indicador de carga

3. Luz ambiente

4. Indicador de intensidade de difusão

5. Botão de difusão

6. Frasco

7. Conector

8. Botão ON

9. Indicador de tempo

10. Botão Timer

11. Cabo USB

12. Ferramenta

Nós recomendamos que você coloque o aparelho na sala meia hora antes de ligá-lo para que ele alcance a temperatura ambiente.

**Passo 1:** Pressione a cabeça de difusão para liberá-la.

**Passo 2:** Desenrosque o frasco fornecido e substitua-o pelo seu frasco de óleo essencial removendo o conta-gotas com a ferramenta fornecida (somente frascos de 5 ml ou 10ml) ou preencha o frasco fornecido com sua solução perfumada.

**Passo 3:** Depois que o frasco de óleo essencial estiver bem rosqueado na cabeça de difusão, coloque-o de volta em seu lugar, certificando-se de que as marcas de alinhamento estejam frente a frente.

**Observação:** Se a cabeça de difusão não se encaixar no seu frasco de óleo essencial, ou se o seu frasco não caber no difusor, o óleo essencial pode ser transferido para o frasco vazio fornecido usando um funil apropriado ou uma pipeta (não incluído). Tome sempre cuidado para não derramar o óleo essencial, pois ele pode danificar o aparelho, os móveis ou outras superfícies.

### **BOTÃO ON**

- Mantenha pressionado por 1,5 segundos o botão ON para iniciar a difusão. O dispositivo iniciará a programação predefinida seguinte: tempo de difusão de 60 segundos, tempo de pausa de 120 segundos e a luz ambiente acenderá com variação de cores por 1 hora.
- Pressione novamente este botão para mudar a cor da iluminação na seguinte ordem: branco, vermelho, amarelo, verde, branco quente, violeta e rosa.
- Mantenha pressionado por 1,5 segundos o botão ON para desligar o aparelho.

### **BOTOÃO DE DIFUSÃO**

- Pressione uma vez: tempo de difusão de 30 segundos, tempo de pausa de 150 segundos, indicador luminoso  $\int\int$  acende.
- Pressione duas vezes: tempo de difusão de 15 segundos, tempo de pausa de 165 segundos, indicador luminoso  $\int$  acende.
- Pressione três vezes: tempo de difusão de 60 segundos, tempo de pausa de 125 segundos, indicador luminoso  $\int\int\int$  acende.

Observe que o botão de difusão só pode funcionar quando o aparelho está ligado.

### **BOTÃO TIMER**

- Pressione uma vez para iniciar um tempo de difusão de 4 horas, indicador acende em 4h.
- Pressione duas vezes para iniciar um tempo de difusão de 8 horas, indicador acende em 8h.
- Pressione três vezes para iniciar um tempo de difusão de 1 hora, indicador acende em 1h.

Observe que o botão Timer só pode funcionar quando o aparelho está ligado.

### **INDICADOR DE NÍVEL DE BATERIA**

Luz branca piscando: nível de bateria baixo, abaixo de 20%.

Luz branca de vela: o dispositivo está em carga. Luz branca fixa: carga concluída.

A duração da operação varia de acordo com a concentração e viscosidade do óleo essencial, nível de umidade e outros fatores externos.

É normal que a difusão possa ser invisível devido à iluminação ou fatores ambientais.

Recomenda-se o uso de óleos essenciais puros de plantas ou óleos essenciais voláteis e não pegajosos.

**ATENÇÃO:** Não inclinar o dispositivo quando estiver em operação. Não deite o difusor se o frasco de óleo essencial estiver na cabeça de difusão. Não retire a cabeça de difusão enquanto o dispositivo estiver em operação.

**ATENÇÃO: NÃO USE O DISPOSITIVO COM UM FRASCO VAZIO OU OPERE SEM O FRASCO NO INTERIOR. SE VOCÊ NÃO USAR O DISPOSITIVO POR UM LONGO PERÍODO DE TEMPO, REALIZE UMA LIMPEZA COMPLETA E ARMAZENE O DISPOSITIVO EM UM LOCAL SECO E FRESCO, FORA DO ALCANCE DE CRIANÇAS.**

#### **IV. MANUTENÇÃO**

Se o uso do difusor for feito de acordo com as instruções deste manual, a única coisa a ser mantida é a cabeça de difusão. Para isso, você pode seguir o procedimento abaixo:

- Remova o frasco de óleo essencial.
- Use um frasco vazio e encha com vinagre branco.
- Coloque-o no difusor e deixe-o funcionar por alguns minutos para expelir o que resta de óleos essenciais no tubo e na cabeça de difusão. Por favor, afaste-se suficientemente do difusor para evitar contato direto com o rosto.
- Quando o cheiro do vinagre começar a ser sentido, deixe-o funcionar por mais 10 minutos antes de desligar o aparelho. Enxágue e seque o aparelho.

**Para uma manutenção mais completa, siga o procedimento abaixo:**

- Remova a cabeça de difusão do difusor e retire o frasco de óleo essencial.
- Puxe a mangueira para removê-la da cabeça de difusão para limpá-la. Se tiver resíduos de óleos essenciais, coloque-a em uma panela com água à temperatura ambiente e deixe ferver. Em seguida, deixe a panela esfriar antes de remover a mangueira.
- Em seguida, verifique a cabeça de difusão para identificar se há resíduos de óleo essencial que possam impedir a difusão. Se necessário, você pode limpá-la com um cotonete embebido em vinagre branco.

#### **Armazenamento:**

Após limpeza e secagem, armazenar o aparelho num local fresco e seco, fora do alcance das crianças.

#### **V. PROBLEMAS E SOLUÇÃO**

Meu difusor não está difundindo ou está difundindo de forma anormal.

1. Verifique se o aparelho está ligado. Verifique a fonte de energia elétrica e o estado de carga da bateria.
2. Certifique-se de que a cabeça de difusão esteja bem encaixada e que o frasco esteja corretamente rosqueado na cabeça de difusão. Ligue o aparelho e verifique se ar está saindo da cabeça de difusão.
3. Se o ar não sair da saída de difusão, verifique se o tubo está bem conectado e, em seguida, limpe o tubo e a cabeça de difusão.
4. Verifique se o frasco contém óleo essencial suficiente e se o tubo está mergulhado e tocando o fundo do frasco.
5. Certifique-se de que o tubo mergulhante no frasco esteja bem encaixado, conecte-o à cabeça de difusão e verifique se não está obstruído por resíduos de óleos essenciais.
6. Verifique se as marcas de alinhamento estão corretamente alinhadas.

# GEBRUIKSAANWIJZING

**Dit apparaat is oplaadbaar met een USB-adapter van 5V - 1A of 5V - 2A (adapter niet inbegrepen).**

## I. VEILIGHEIDSINSTRUCTIES

**LEES ALLE INSTRUCTIES VOORDAT JIJ JE GEURVERSPREIDER GEBRUIKT, VOORAL DE VOLGENDE BELANGRIJKE VEILIGHEIDSINSTRUCTIES:**

- 1. Alleen voor omgevingsdiffusie, NIET INADEMEN.**
- 2. Gebruik het apparaat in een omgeving tussen 10°C en 30°C. Alleen voor gebruik binnenshuis.**
- 3. De diffuser moet altijd op een harde, vlakke en horizontale ondergrond worden geplaatst om lekkage van essentiële olie te voorkomen.**
- 4. Reinig het oppervlak van de diffuser met een huishoudelijk reinigingsmiddel dat geschikt is voor aluminium en plastic. Gebruik geen hard gereedschap om het oppervlak schoon te maken.**
- 5. Zorg ervoor dat de diffusie niet op een object, muur of kledingstuk is gericht, dat er voldoende ruimte rondom de diffuser is en dat de kamer geventileerd is.**
6. De diffusor moet altijd op een hard, vlak en horizontaal oppervlak worden geplaatst. Installeer het apparaat niet in de buurt van een muur, een warmtebron zoals radiatoren, of brandbaar materiaal of een bron van open vuur, zoals brandende kaarsen, enz. Het is ook raadzaam om het apparaat op een oppervlak te plaatsen waar geen water kan morsen. Plaats het apparaat nooit op een vloer of meubeloppervlak dat door vocht kan worden beschadigd.
7. Bescherm het netsnoer altijd tegen hoge temperaturen.
8. Controleer of de spanning van uw netspanning overeenkomt met die van het apparaat.
9. De kabel en/of transformator niet met natte handen aansluiten of loskoppelen.
10. Haal het apparaat niet uit elkaar. Probeer geen onderdelen van het toestel te repareren of te vervangen.
11. Open het apparaat niet en knoei er niet mee als het in werking is.
12. Als het netsnoer beschadigd is, mag het alleen worden vervangen door een speciaal of soortgelijk snoer dat verkrijgbaar is bij de leverancier of diens servicecentrum.
13. Laat de verstuiver niet langdurig in de zon liggen.
14. Raak het apparaat niet aan als het in water of andere vloeistoffen is gevallen, schakel de stroom uit en trek de stekker onmiddellijk uit het stopcontact voordat u het apparaat aanraakt.
15. Haal de stekker uit het stopcontact bij het vervangen van het flesje, voordat u het schoonmaakt, de tank verwijdert of andere handelingen uitvoert.
- 16. chakel de diffuser niet in als het flesje afwezig is.**
17. Als er water in het apparaat is gekomen, moet u het onmiddellijk uitschakelen en de stekker uit het stopcontact halen, en het minstens 3 tot 4 dagen aan de lucht laten drogen voordat u het weer gebruikt.
18. Het apparaat is alleen bedoeld voor gebruik binnenshuis, bedek het apparaat niet tijdens gebruik, blokkeer de verspreidingsuitgang niet en steek geen objecten in de openingen.
19. Dit apparaat is alleen bedoeld voor verspreiding in de ruimte, niet inhaleren.

20. Maak het apparaat leeg en schoon voordat u het langere tijd opbergt. Reinig het apparaat voor het volgende gebruik.
- 21. De knoppen op het toestel zijn niet waterdicht en mogen niet in contact komen met water. Dompel de verstuiver niet onder.**
- 22. Het apparaat moet regelmatig worden schoongemaakt. Zie de reinigingsinstructies in deze handleiding.**
- 23. Zorg ervoor dat er geen water in de diffusie-uitgang komt.**
24. De omgeving van het apparaat mag niet nat of vochtig zijn. Als het gebied rond het apparaat nat is, moet u het debiet van het apparaat verminderen. Als het debiet van de machine niet kan worden aangepast, gebruik de machine dan met tussenpozen. Laat absorberende materialen zoals tapijten, gordijnen, draperieën of tafelkleden niet nat worden.
25. Is u een ongewoon geluid of geur opmerkt, stop het gebruik dan onmiddellijk, of als het lichaam van de diffuser warm is, stop dan met het gebruik ervan, haal de stekker uit het stopcontact en neem contact op met de klantenservice.
26. Gebruik het toestel niet meer als het netsnoer of een ander onderdeel beschadigd is.
27. Dit apparaat kan worden gebruikt door kinderen van ten minste 8 jaar oud en door personen met verminderde lichamelijke, zintuiglijke of geestelijke vermogens of met gebrek aan ervaring of kennis, indien zij onder deskundig toezicht staan of instructies hebben gekregen over het veilige gebruik van het apparaat en de daaraan verbonden gevaren begrijpen. Kinderen mogen niet met het apparaat spelen. Reiniging en onderhoud door de gebruiker mogen niet worden uitgevoerd door kinderen zonder toezicht.
28. Dit apparaat is niet bestemd voor gebruik door personen, waaronder kinderen, met verminderde lichamelijke, zintuiglijke of geestelijke vermogens, of door personen zonder ervaring of kennis, tenzij zij van tevoren toezicht of instructies betreffende het gebruik van het apparaat hebben gekregen van een persoon die verantwoordelijk is voor hun veiligheid. Kinderen moeten onder toezicht staan om ervoor te zorgen dat ze niet met het apparaat spelen.
29. Houd het apparaat buiten het bereik van kinderen.
30. De fabrikant en importeur zijn niet verantwoordelijk voor schade veroorzaakt door verkeerd gebruik.
31. Wanneer dit apparaat het einde van zijn levensduur heeft bereikt, adviseren wij u het naar een recyclingpunt voor elektronische apparatuur te brengen en het niet bij het huisvuil te doen. Afhaalpunten vindt u op [www.quefairedemesdechets.fr](http://www.quefairedemesdechets.fr) of op de officiële website van uw land.

### **Niet-vervangbare lichtbron**

## **II. TECHNISCHE INFORMATIE**

Direct gebruik van de standaard essentiële olie fles van 5 ml of 10 ml, met een maximale lengte van 25,5 mm geaccepteerd.

Afmetingen: Ø 72,5 x H 120 mm.

Materiaal: PP + ABS + POM.

Geschikt voor etherische oliën en andere geuren zonder alcohol die geschikt zijn voor diffusie.

Voltage 5V / Batterij 2500mAh.

Oplaadtijd: ongeveer 5 uur. Autonomie 9 uur (maximaal).



### III. GEBRUIKSAANWIJZING

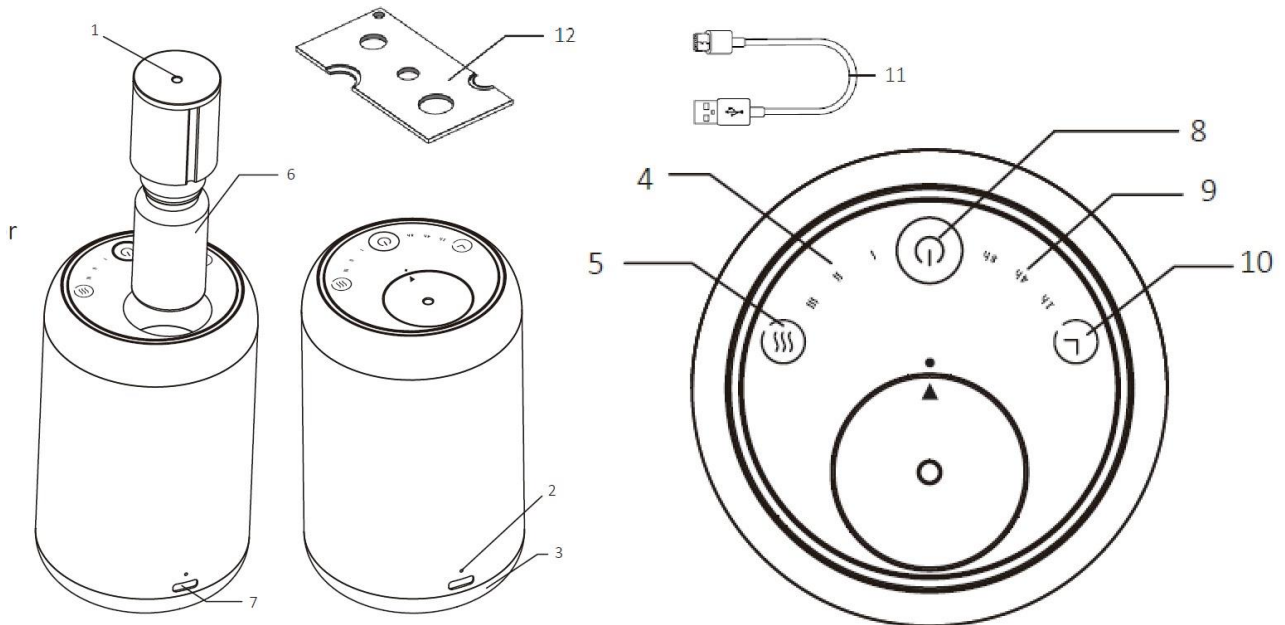

1. Diffusie uitlaat

2. Laadindicator

3. Sfeerverlichting

4. Diffusie intensiteitsindicator

5. Diffusieknop

6. Flesje

7. Connector

8. ON-knop

9. Tijdindicator

10. Timer-knop

11. USB-kabel

12. Gereedschap

We raden aan om het apparaat een half uur voordat u het inschakelt in de kamer te plaatsen zodat het op omgevingstemperatuur kan komen.

**Stap 1:** Druk op de diffuserkop om deze naar buiten te laten komen.

**Stap 2:** Schroef het bijgeleverde flesje los en vervang het door uw eigen flesje etherische olie door de druppelaar te verwijderen met behulp van het bijgeleverde gereedschap (alleen voor flesjes van 5 ml of 10 ml) of vul het bijgeleverde flesje met uw geurige oplossing.

**Stap 3:** Zodra het flesje met etherische olie stevig op de diffuserkop is geschroefd, plaatst u het terug in de houder en zorgt u ervoor dat de uitlijnmarkeringen goed tegenover elkaar staan.

Opmerking: Als de diffuserkop niet past op uw flesje etherische olie of als uw flesje niet in de diffuser past, kunt u de etherische olie overbrengen naar het bijgeleverde lege flesje met behulp van een geschikte trechter of pipet (niet inbegrepen). Let altijd op dat u geen etherische olie morst, omdat dit schade kan veroorzaken aan het apparaat, meubels of andere oppervlakken.

**ON-KNOP**

- Houd de ON-knop 1,5 seconde ingedrukt om de diffusie te starten. Het apparaat zal het volgende vooraf ingestelde programma uitvoeren: een diffusietijd van 60 seconden, een rusttijd van 120 seconden en de sfeerverlichting wordt ingeschakeld met kleurvariatie gedurende 1 uur.
- Druk nogmaals op deze knop om de kleur van de verlichting te wijzigen in de volgende volgorde: wit, rood, geel, groen, warm wit, paars en roze.
- Houd de ON-knop 1,5 seconde ingedrukt om het apparaat uit te schakelen.

**DIFFUSIEKNOP**

- Druk één keer: diffusietijd van 30 seconden, rusttijd van 150 seconden, indicatorlampje  $\int\int$  gaat aan.
- Druk twee keer: diffusietijd van 15 seconden, rusttijd van 165 seconden, indicatorlampje  $\int$  gaat aan.
- Druk drie keer: diffusietijd van 60 seconden, rusttijd van 125 seconden, indicatorlampje  $\int\int\int$  gaat aan.

Merk op dat de Diffusion-knop alleen werkt wanneer het apparaat is ingeschakeld.

**TIMER-KNOP**

- Druk één keer om een diffusietijd van 4 uur te starten, indicatorlampje gaat 4 uur branden.
- Druk twee keer om een diffusietijd van 8 uur te starten, indicatorlampje gaat 8 uur branden.
- Druk drie keer om een diffusietijd van 1 uur te starten, indicatorlampje gaat 1 uur branden.

Merk op dat de Timer-knop alleen werkt wanneer het apparaat is ingeschakeld.

**INDICATOR VAN BATTERIJNIVEAU**

Knipperende witte licht: batterijniveau laag, minder dan 20%.

Kaarslicht witte licht: apparaat wordt opgeladen.

Vast wit licht: opladen voltooid.

De bedrijfstijd varieert afhankelijk van de concentratie en viscositeit van de etherische olie, het vochtigheidsniveau en andere externe factoren.

Het is normaal dat de diffusie onzichtbaar kan zijn vanwege licht of omgevingsfactoren.

Gebruik zuivere planten etherische olie of vluchtige, niet-kleverige etherische olie.

LET OP: Kantel het apparaat niet tijdens gebruik. Leg de diffuser niet plat als de etherische olie fles in de diffuserkop is geplaatst. Haal de diffuserkop niet uit het apparaat terwijl het in gebruik is.

LET OP: GEBRUIK HET APPARAAT NIET MET EEN LEEG FLESJE OF ZONDER FLESJE BINNENIN. ALS U HET APPARAAT VOOR LANGERE TIJD NIET GEBRUIKT, REINIG HET APPARAAT VOLLEDIG EN BERG HET OP IN EEN DROGE, KOELE RUIMTE, BUITEN BEREIK VAN KINDEREN.

## V. ONDERHOUD

Als het gebruik van de diffuser in overeenstemming is met de instructies in deze handleiding, is het enige wat u hoeft schoon te maken de diffuserkop. Volg hiervoor de onderstaande procedure:

- Verwijder het flesje met essentiële olie.
- Vul een leeg flesje met witte azijn.
- Plaats het in de diffuser en laat het enkele minuten diffunderen om alle resterende essentiële oliën uit de slang en diffuserkop te verwijderen. Blijf voldoende ver van de diffuser verwijderd om direct contact met het gezicht te vermijden.
- Zodra u de geur van azijn begint te ruiken, laat u de diffuser nog 10 minuten diffunderen voordat u het apparaat uitschakelt. Spoel en droog de diffuser af.

### **Voor meer grondig onderhoud, volg dan de onderstaande procedure:**

- Verwijder de diffuserkop uit de diffuser en haal het flesje met essentiële olie eruit.
- Trek aan de slang om deze los te maken van de diffuserkop voor het schoonmaken. Als er nog resten van essentiële oliën aanwezig zijn, plaats de slang dan in een pan met kamertemperatuur water en breng het aan de kook. Laat daarna de pan afkoelen voordat u de slang eruit haalt.
- Controleer vervolgens de diffuserkop op eventuele sporen van essentiële oliën die de diffusie kunnen belemmeren. Indien nodig kunt u deze schoonmaken met een wattenstaafje gedrenkt in witte azijn.

### **Opslag:**

Bewaar het apparaat na het schoonmaken en drogen op een koele, droge plaats buiten het bereik van kinderen.

## VI. PROBLEMEN EN OPLOSSINGEN

Mijn diffuser verspreidt geen geur of verspreidt onregelmatig.

- Controleer of het apparaat is ingeschakeld. Controleer de stroombron en de laadstatus van de batterij.
- Zorg ervoor dat de diffuserkop goed is geplaatst en dat de fles correct is vastgedraaid op de diffuserkop. Schakel het apparaat in en controleer of er lucht uit de diffuserkop komt.
- Als er geen lucht uit de diffuseruitgang komt, controleer dan of de slang goed is aangesloten en reinig de slang en de diffuserkop.
- Controleer of er voldoende essentiële olie in de fles zit en dat de slang goed is ondergedompeld en de bodem van de fles raakt.
- Zorg ervoor dat de slang die in de fles steekt goed is geplaatst, sluit hem aan op de diffuserkop en controleer of hij niet verstopt is door essentiële olie resten.
- Controleer of de uitlijningsmarkeringen correct zijn uitgelijnd.

# BRUGSANVISNING

## I. SIKKERHEDSANVISNINGER

Dette apparat kan oplades med en USB-adapter med en spænding på 5V - 1A eller 5V - 2A (adapter medfølger ikke).

**LÆS VENLIGST ALLE ANVISNINGER, FØR DU BRUGER DIN DIFFUSER, SPECIELT DISSE VIGTIGE SIKKERHEDSANVISNINGER:**

1. Kun til luftfordeling, **MÅ IKKE INHALERES.**
2. Brug apparatet i et miljø mellem 10°C og 30°C. Kun til indendørs brug.
3. Diffuseren skal altid placeres opret på en hård, flad og vandret overflade for at undgå lækage af essentielle olier.
4. Rengør overfladen af diffuseren med et rengøringsprodukt, der er egnet til aluminium og plastik. Brug ikke hårde værktøjer til at skrabe overfladen.
5. Sørg for, at diffusionsretningen ikke er mod et objekt, en væg eller et tøj, at der er fri plads omkring diffuseren, og at rummet er ventileret.
6. Diffuseren skal altid placeres på en hård, flad og vandret overflade. Placér ikke apparatet nær en væg, varmekilder som radiatorer, brandfarlige materialer eller åben ild såsom tændte stearinlys osv. Det anbefales også at placere apparatet på en overflade, der ikke vil blive beskadiget af spildt vand. Placér aldrig apparatet på en gulv- eller møbeloverflade, der kan blive beskadiget af fugt.
7. Beskyt altid strømkablet mod høje temperaturer.
8. Kontroller, at spændingen på dit elektriske netværk svarer til apparatets spænding.
9. Tilslut eller frakobl ikke kablet og / eller transformeren med våde hænder.
10. Demonter ikke apparatet. Forsøg ikke at reparere eller udskifte dele af apparatet.
11. Åbn eller manipuler ikke enheden, mens den er i drift.
12. Hvis strømledningen er beskadiget, skal den kun udskiftes med en speciel eller lignende ledning, som kan fås hos leverandøren eller dens efter-salgsservice.
13. Lad ikke diffuseren stå i solen i lang tid.
14. Rør ikke enheden, hvis den er faldet i vand eller en anden væske. Sluk den og træk strømsstikket ud, før du foretager nogen manipulation.
15. Tag stikket ud, når du skal skifte flaske, inden du rengør den, fjerner tanken eller foretager nogen anden manipulation.
16. Tænd ikke diffuseren, når flasken er fjernet.
17. Hvis der trænger vand ind i enheden, skal du stoppe den og trække stikket ud med det samme, og lad den tørre i mindst 3-4 dage, inden du bruger den igen.
18. Enheden er kun beregnet til indendørs brug, må ikke dækkes under brug, må ikke blokere udløbsåbningen og må ikke indsættes genstande i åbningerne.
19. Denne enhed er kun beregnet til diffusion af stemning, må ikke indåndes.
20. Tøm og rengør enheden før langtidsopbevaring. Rengør enheden inden næste brug.
21. **Knapperne på enheden er ikke vandtætte og må ikke komme i kontakt med vand. Dyp ikke diffuseren.**
22. **Enheden skal rengøres regelmæssigt. Se rengøringsinstruktionerne i denne vejledning.**
23. **Sørg for, at vand ikke trænger ind i udløbsåbningen.**
24. Området omkring apparatet må ikke være vådt eller fugtigt. Hvis det er fugtigt, skal du sænke apparatets hastighed. Hvis det ikke er muligt at justere apparatets hastighed, skal det

bruges med afbrydelser. Må ikke lade absorberende materialer såsom tæpper, gardiner, draperier eller duge blive våde.

25. Hvis du bemærker unormal støj eller lugt, skal du stoppe det straks, eller hvis kroppen på diffusoren er varm, stop brugen af den, afbryd straks strømforsyningen og kontakt servicecentret.
26. Stop med at bruge apparatet, hvis strømledningen eller en anden del er beskadiget.
27. Dette apparat kan bruges af børn over 8 år og af personer med reducerede fysiske, sensoriske eller mentale evner eller mangel på erfaring eller viden, hvis de overvåges korrekt eller hvis der gives instruktioner om sikker brug af apparatet og risiciene er forstået. Børn må ikke lege med apparatet. Rengøring og vedligeholdelse skal ikke udføres af børn uden opsyn.
28. Dette apparat er ikke beregnet til brug af personer, herunder børn, hvis fysiske, sensoriske eller mentale evner er reducerede eller personer uden erfaring eller viden, medmindre de har modtaget overvågning eller forudgående instruktioner om sikker brug af apparatet fra en person ansvarlig for deres sikkerhed. Børn skal overvåges for at sikre, at de ikke leger med apparatet.
29. Opbevar apparatet utilgængeligt for børn.
30. Producenten og importøren er ikke ansvarlige for skader forårsaget af misbrug.
31. Når dette apparat er færdigt med sit liv, anbefaler vi, at det afleveres til et elektronikaffaldsopsamlingssted og ikke smides ud med husholdningsaffaldet. Opsamlingssteder kan findes på [www.quefairedemesdechets.fr](http://www.quefairedemesdechets.fr) eller på dit lands officielle websted.

### Ikke-udskiftelig lyskilde

## II. TEKNISKE OPLYSNINGER

Direkte brug af standard æterisk olieflaske på 5 ml eller 10 ml, med en maksimal længde på 25,5 mm accepteret.

Dimensioner: Ø 72,5 x H 120mm - Materiale: PP + ABS + POM.

Egnet til æteriske olier og andre lugte uden alkohol egnet til diffusion.

Spænding 5V / Batteri 2500mAh.

Opladningstid: cirka 5 timer. Batteritid: 9 timer (maksimalt).

## III. BRUGSANVISNING

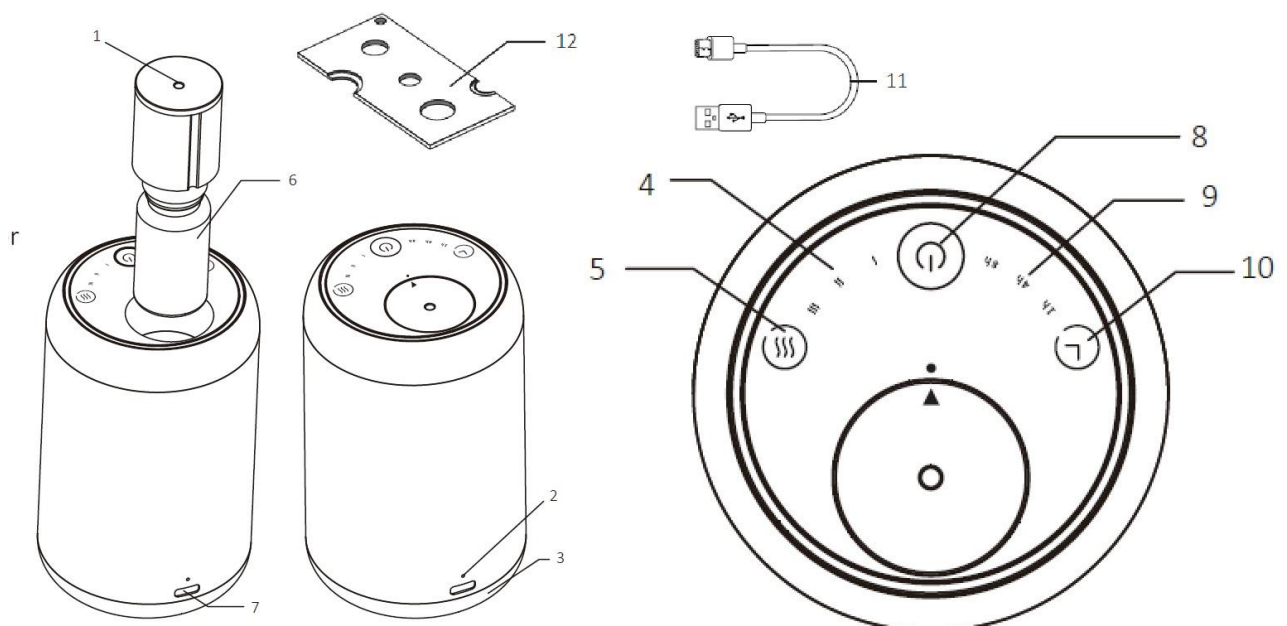

1. Diffusionsudgang	7. Stik
2. Opladningsindikator	8. ON-knap
3. Stemningslys	9. Tidsindikator
4. Diffusionsintensitetsindikator	10. Timerknap
5. Diffusionsknap	11. USB-kabel
6. Flaske	12. Værktøj

Vi anbefaler at placere enheden i rummet en halv time før tænding, så den kan tage rumtemperatur.

**Trin 1:** Tryk på diffuserhovedet for at få det ud.

**Trin 2:** Skru den medfølgende flaske af og erstatt den med din æteriske olieflaske ved at fjerne dråbeindsatsen med det medfølgende værktøj (kun til 5 ml eller 10 ml-flasker) eller fyld den medfølgende flaske med din parfumerede opløsning.

**Trin 3:** Når æterisk olieflaske er skruet godt fast på diffuserhovedet, skal du sætte den tilbage i sin placering og sikre, at de korrekte justeringsmarkeringer er korrekt justeret.

Bemærk: Hvis diffuserhovedet ikke passer til din æteriske olieflaske, eller hvis din flaske ikke passer i diffuseren, kan æterisk olie overføres til den tomme medfølgende flaske ved hjælp af en passende tragt eller pipette (ikke inkluderet). Det er altid vigtigt at være forsigtig med ikke at spilde æterisk olie, da den kan beskadige enheden, møbler eller andre overflader.

#### **ON-KNAP**

- Hold knappen ON nede i 1,5 sekunder for at starte diffuseringen. Apparatet vil starte den foruddefinerede programmering: diffusionsvarighed på 60 sekunder, pausevarighed på 120 sekunder, og stemningsbelysningen aktiveres med farvevariation i 1 time.
- Tryk igen på knappen for at ændre belysningsfarven i følgende rækkefølge: hvid, rød, gul, grøn, varm hvid, lilla og lyserød.
- Hold knappen ON nede i 1,5 sekunder for at slukke apparatet.

#### **DIFFUSIONSKNAP**

- Tryk en gang: diffusionsvarighed på 30 sekunder, pausevarighed på 150 sekunder, indikatorlyset  $\int\int$  tænder.
- Tryk to gange: diffusionsvarighed på 15 sekunder, pausevarighed på 165 sekunder, indikatorlyset  $\int$  tænder.
- Tryk tre gange: diffusionsvarighed på 60 sekunder, pausevarighed på 125 sekunder, indikatorlyset  $\int\int\int$  tænder.

Bemærk, at Diffusion-knappen kun kan fungere, når apparatet er tændt.

#### **TIMERKNAP**

- Tryk en gang for at starte diffuseringen i 4 timer, indikatorlyset tænder på 4t.
- Tryk to gange for at starte diffuseringen i 8 timer, indikatorlyset tænder på 8t.
- Tryk tre gange for at starte diffuseringen i 1 time, indikatorlyset tænder på 1t.

Bemærk, at Timer-knappen kun kan fungere, når apparatet er tændt.

#### **INDIKATOR FOR BATTERINIVEAU**

Blinkende hvidt lys: Lav batteriniveau, mindre end 20%.

Pulsende hvidt lys: Apparatet oplades.

Fast hvidt lys: Opladning fuldført.

Driftstiden varierer afhængigt af koncentrationen og viskositeten af æterisk olie, fugtighedsniveauet og andre eksterne faktorer.

Det er normalt, at diffusionsprocessen kan være usynlig på grund af lys eller miljømæssige faktorer.

Det anbefales at bruge ren plantebaseret eller flygtig, ikke-klæbrig æterisk olie.

ADVARSEL: Må ikke vippe apparatet, når det er tændt. Må ikke lægge diffusoren ned, hvis der er en flaske med æterisk olie i diffuserhovedet. Må ikke fjerne diffuserhovedet, når apparatet er tændt.

ADVARSEL: BRUG IKKE APPARATET MED EN TOM FLASKE ELLER LAD APPARATET KØRE UDEN EN FLASKE I. HVIS APPARATET IKKE ANVENDES I LANG TID, SÅ UDFØR EN KOMPLET RENGØRING OG OPBEVAR APPARATET ET TØRT OG KØLIGT STED, UTILGÆNGELIGT FOR BØRN.

#### IV. RENGØRING OG VEDLIGEHOLDELSE

Hvis diffusoren bruges i overensstemmelse med vejledningen i denne manual, er det kun nødvendigt at vedligeholde diffuserhovedet. Følg følgende procedure:

- Fjern essentiellolieflasken.
- Fyld en tom flaske med hvid eddike.
- Placer den i diffusoren og lad den difuse i et par minutter for at skylle eventuelle rester af essentiellolie ud af slangen og diffuserhovedet. Hold dig på tilstrækkelig afstand fra diffusoren for at undgå direkte kontakt med ansigtet.
- Når du kan lugte eddiken, skal du lade diffusoren fortsætte i yderligere 10 minutter, før du slukker for den. Skyl og tør diffusoren.

**For mere omfattende vedligeholdelse, skal du følge proceduren nedenfor:**

- Fjern diffuserhovedet og essentiellolieflasken fra diffusoren.
- Træk slangen ud af diffuserhovedet for at rengøre den. Hvis slangen har rester af essentiellolie, skal du koge den i en gryde med vand ved stuetemperatur. Lad gryden køle af, før du fjerner slangen.
- Kontroller diffuserhovedet for eventuelle rester af essentiellolie, der kan forhindre diffuseringen. Hvis det er nødvendigt, kan du rengøre det med en vatpind dyppet i hvid eddike.

#### V. PROBLEMER OG LØSNINGER

Min diffuser diffunderer ikke eller diffunderer unormalt.

Kontroller om enheten er på. Sjekk strømkilden og ladetilstanden til batteriet.

Sjekk om diffuserhodet er på plass og om flasken er ordentlig skrudd på diffuserhodet. Slå på enheten og sjekk om det kommer luft ut av diffuserhodet.

Hvis det ikke kommer luft ut av diffuserhodet, sjekk om slangen er koblet riktig, og rengjør slangen og diffuserhodet.

Sjekk om flasken inneholder tilstrekkelig med essensiell olje og om slangen er ordentlig senket ned og berører bunnen av flasken.

Pass på at slangen som dypper ned i flasken er riktig plassert, koble den til diffuserhodet og sjekk at den ikke er tilstoppet av essensielle oljerester.

Sjekk om justeringsmerkene er riktig justert.

##### **Oppbevaring:**

Etter rengjøring og tørking, oppbevar enheten på et tørt og kjølig sted, utilgjengelig for barn.